

MasterCut

Vielen Dank für den Erwerb Ihres MasterCut!
Bitte kontrollieren Sie an Hand folgender Liste die Vollständigkeit der Komponenten:

- Ø 1 x Gehäusekasten
- Ø 1 x Schneideinheit
- Ø 1 x Drehgriff für Streifenvorschub
- Ø 4 x Linsenkopfschrauben M6 für die Montage der Schneideinheit (Rückseite)
- Ø 1 x Fixiergriff für Wuchtgewichtrolle (inkl. Gummibremse, Beilagscheibe, Bolzen und Befestigungsschraube für die Rückseite)
- Ø Rastklemmen für verschiedene Gewichtstypen

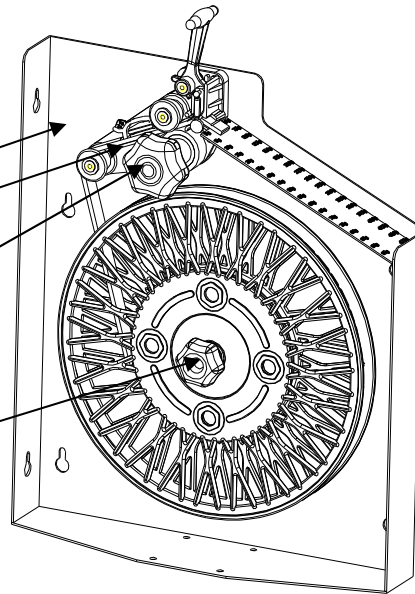

Ihr MasterCut kann universell entweder an der Wand (flach oder vorstehend) sowie an einem separat erhältlichen Ständer montiert werden.

Montage:

- 1.) Die Schneideinheit am Gehäusekasten mit den mitgelieferten Schrauben fixieren.
- 2.) Den beiliegenden größeren Drehgriff, erkennbar an der Sechskantausnehmung, am Gummirad der Schneideinheit mit leichtem Schlag aufsetzen.
- 3.) Bei der Montage der Wuchtgewichtrolle muss die Gummibremse zwischen Kasten und Beilagscheibe eingelegt sein. Die Klemmung der Rolle erfolgt mit dem beigelegten Fixiergriff.
- 4.) Die je nach verwendetem Wuchtgewichtstyp entsprechende Rastklemme (d) aufstecken.

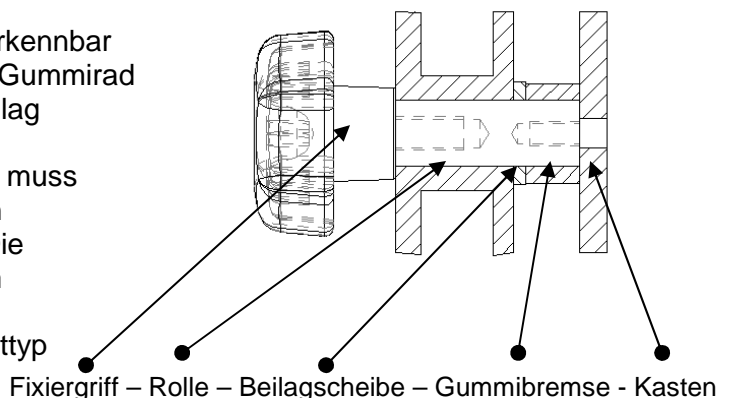

Bedienung:

Nach dem Einfädeln des Wuchtgewichtstreifens wie gezeichnet ist Ihr MasterCut betriebsbereit. Die Rastklemme (d) muss dabei angehoben werden. Einfach Drehen und Schneiden!

Lochabstände für die Wandbefestigung:

4 x: Höhe = 270mm, Breite = 367mm
2 x: Höhe = 385mm (schmale Seite)

Da die Schneidklinge stumpf werden kann, sind Ersatzklingen inkl. Schneidunterlage erhältlich. Zum Wechseln einfach den Stift (a) an der Oberseite des Messer und die rote Schneidunterlage (c) herausziehen. Danach kann das alte Messer (b) nach vorne entnommen und das neue Messer eingesetzt werden. **VORSICHT SCHARF!**

