

DE	AKKU - SCHLAGBOHRSCHRAUBER	1 – 8
	Originalbetriebsanleitung	
EN	CORDLESS IMPACT DRIVER	9 – 15
	Original instructions	
PL	AKUMULATOROWA WKRETKARKA UDAROWA	16 – 23
	Instrukcja oryginalna	
IT	AVVITATORE AD IMPULSI A BATTERIA	24 – 31
	Istruzioni originali	
FR	TOURNEVIS À FRAPPER SANS FIL	32 – 39
	Notice originale	
ES	ATORNILLADOR DE IMPACTO A BATERÍA	40 – 47
	Instrucciones de uso originales	
RU	АККУМУЛЯТОРНЫЙ УДАРНЫЙ ШУРУПОВЕРТ	48 – 55
	Оригинальная инструкция по эксплуатации	

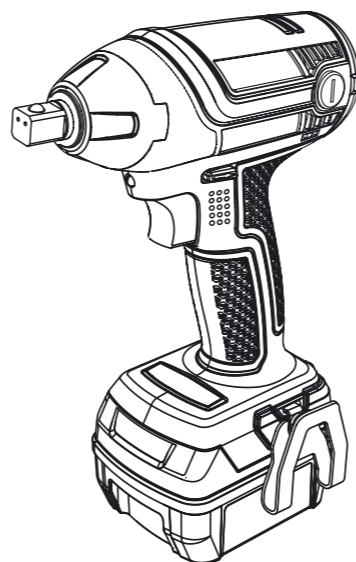

18V Lithium-Ion

ASSA18V



DE KONFORMITÄTSERKLÄRUNG

Hiermit versichern wir unsere persönliche Haftung, dass Produkt im Abschnitt "Technische Daten" beschrieben" allen einschlägigen Bestimmungen folgender Richtlinien und entsprechender harmonisierten Standards entspricht: 2006/42/EC; 2014/30/EU; 2011/65/EU, EN 60745-1, EN 60745-2-2, EN 55014-1, EN 55014-2, EN 50581.

EN DECLARATION OF CONFORMITY

We declare under our sole responsibility that the product, described under "Technical specifications", fulfils all the relevant provisions of the following directives and the harmonized standards: 2006/42/EC; 2014/30/EU; 2011/65/EU, EN 60745-1, EN 60745-2-2, EN 55014-1, EN 55014-2, EN 50581.

PL DEKLARACJA ZGODNOŚCI

Niniejszym deklarujemy naszą osobistą odpowiedzialnością, że produkt, przedstawiony w rozdziale „Dane techniczne”, spełnia wszystkie odpowiednie postanowienia następujących dyrektyw i harmonizowanych standardów: 2006/42/WE; 2014/30/UE; 2011/65/UE, EN 60745-1, EN 60745-2-2, EN 55014-1, EN 55014-2, EN 50581.

IT DICHIARAZIONE DI CONFORMITÀ

Noi dichiariamo sotto la nostra personale responsabilità, che il prodotto, descritto nella sezione "Dati tecnici" è in conformità a tutte le disposizioni pertinenti della presente direttive e norme armonizzate: 2006/42/CE; 2014/30/UE; 2011/65/UE, EN 60745-1, EN 60745-2-2, EN 55014-1, EN 55014-2, EN 50581.

FR DECLARATION DE CONFORMITE

Nous déclarons sous notre responsabilité que le produit décrit dans la rubrique "Données techniques" satisfait à l'ensemble des dispositions pertinentes des présentes directives, respectivement aux normes harmonisées: 2006/42/CE; 2014/30/UE; 2011/65/UE, EN 60745-1, EN 60745-2-2, EN 55014-1, EN 55014-2, EN 50581.

ES DECLARACIÓN DE CONFORMIDAD

Declaramos bajo nuestra exclusiva responsabilidad que el producto, descrito en los "Datos técnicos", está conforme con todas las disposiciones aplicables de la presente directrices aplicables y las correspondientes normas armonizadas: 2006/42/CE; 2014/30/UE; 2011/65/UE, EN 60745-1, EN 60745-2-2, EN 55014-1, EN 55014-2, EN 50581.

RU ДЕКЛАРАЦИЯ О СООТВЕТСТВИИ

Мы заявляем со всей ответственностью, что продукт, описанный в разделе "Технические данные", полностью соответствует всем соответствующим требованиям действующих директив и гармонизированных стандартов: 2006/42/EC; 2014/30/EU; 2011/65/EU, EN 60745-1, EN 60745-2-2, EN 55014-1, EN 55014-2, EN 50581.

Normfest GmbH
Siemensstraße 23,
42551 Velbert,
Germany

10 April 2018

Geschäftsführer:

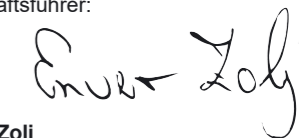

Enver Zolj

Normfest GmbH
Siemensstraße 23,
42551 Velbert,
Germany

www.normfest.de
www.normfest-shop.com

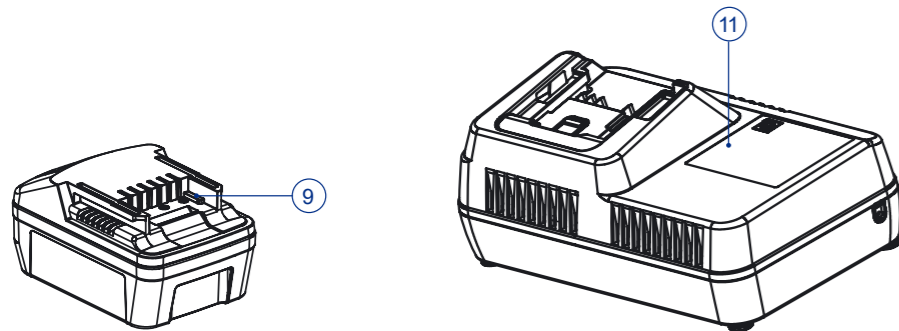
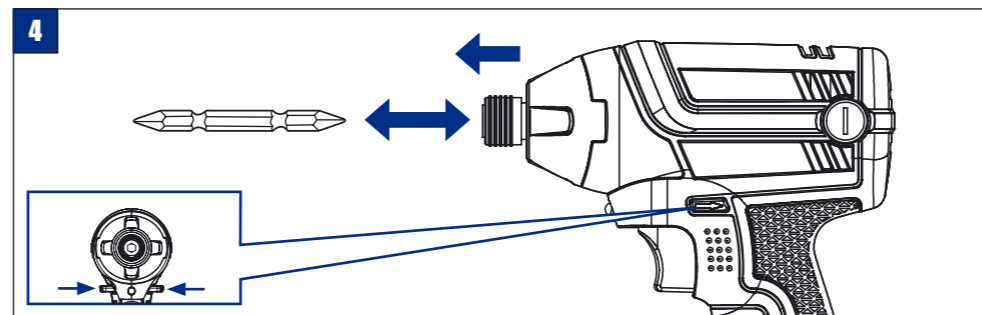
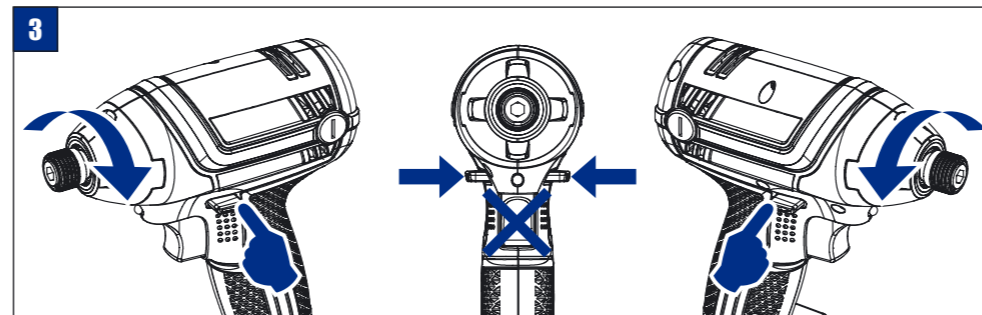
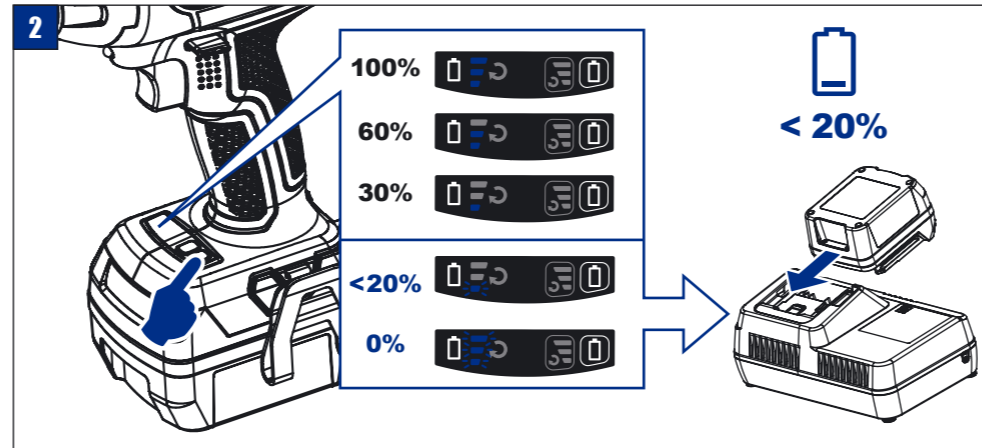
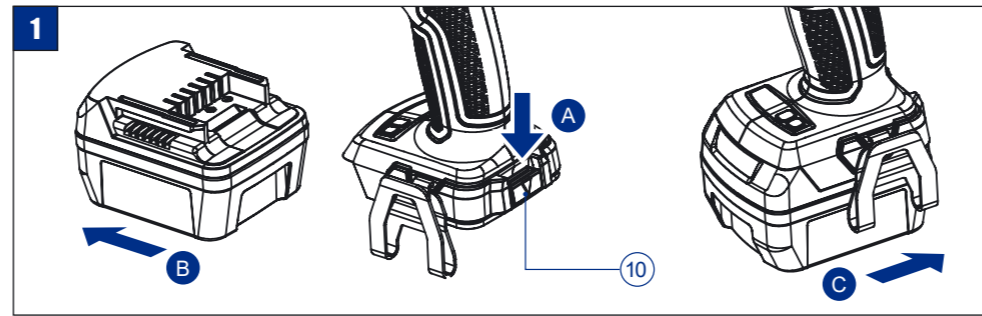
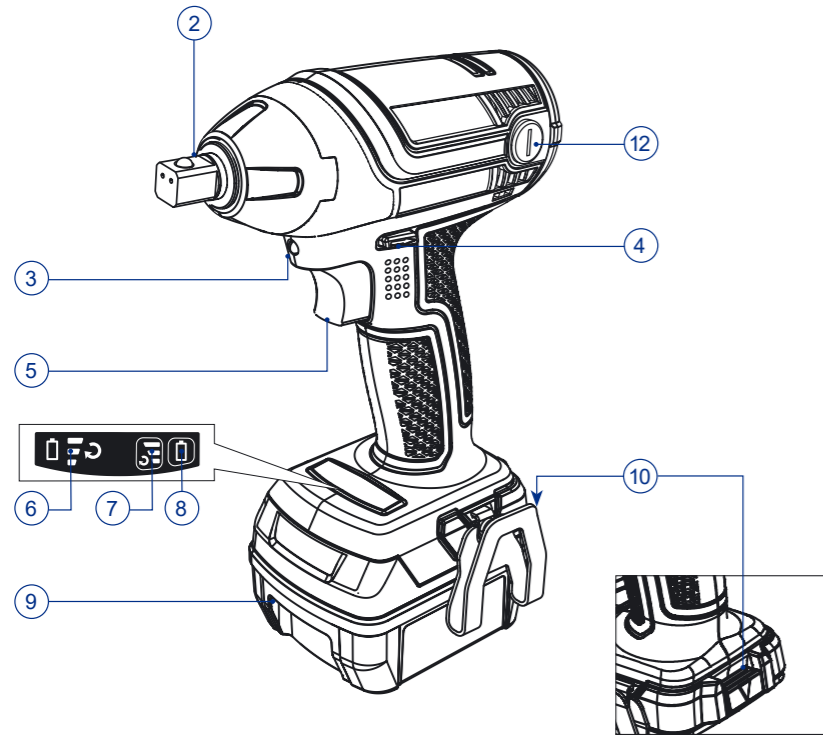

Inhalt

Einleitung.....	1
Technische Daten.....	3
Allgemeine Sicherheitshinweise für Elektrowerkzeuge.....	4
Zusätzliche Sicherheitshinweise für die Arbeit mit Akku-Schlagbohrschraubern.....	5
Elemente des Elektrowerkzeugs	6
Arbeitshinweise	6
Wartung.....	7
Garantie.....	8

AUSPACKEN

Überprüfen Sie unmittelbar nach dem Auspacken ob sämtliche Bestandteile und das beschriebene Zubehör mitgeliefert wurden. Sollte dies nicht der Fall sein, wenden Sie sich bitte umgehend an Ihren Fachhändler bei dem der Akkuschauber gekauft wurde. Dies trifft auch dann zu, wenn Sie den Eindruck haben mit dem Gerät ist etwas nicht in Ordnung. Eine Nichtbeachtung dieser Empfehlung kann zu schweren Unfällen führen.

ZUSAMMENBAU

Die Akku – Schlagbohrschrauber werden verpackt und vollkommen montiert geliefert.

Einleitung

Die Elektrowerkzeuge werden gemäß den hohen Qualitätsstandards von NORMFEST hergestellt. Einfach in der Bedienung und ungefährlich bei richtiger Handhabung, wird dieses Gerät bei bestimmungsgemäßem Gebrauch Ihnen lange Jahre zuverlässig dienen.

WARNUNG!



Lesen Sie die ganze Bedienungsanleitung aufmerksam durch, bevor Sie das neu erworbene NORMFEST – Elektrowerkzeug in Betrieb nehmen. Beachten Sie besonders die Texte, die mit dem Wort „**Warnung**“ beginnen. Ihr NORMFEST - Elektrowerkzeug besitzt viele Eigenschaften, die Ihre Arbeit erleichtern werden. Bei der Entwicklung dieses Elektrowerkzeuges ist höchste Aufmerksamkeit der Sicherheit, den Betriebseigenschaften und der Zuverlässigkeit gewidmet worden, die es einfach zur Wartung und Bedienung machen.



Entsorgen Sie das Elektrowerkzeug nicht zusammen mit dem Hausmüll!

Die Abfälle von elektrischen Erzeugnissen sollen nicht zusammen mit dem Hausmüll gesammelt werden. Für eine umweltgerechte Entsorgung geben Sie Ihren alten / defekten Elektrogeräte bitte in der nächsten kommunalen Sammelstelle ab.

UMWELTSCHUTZ



Angesichts des Umweltschutzes sollen das Elektrowerkzeug, die Zubehörteile und die Verpackung zwecks Wiederverwendung der darin enthaltenen Rohstoffe einer geeigneten Wiederverwertung zugeführt werden, Zum sortenreinen Recycling sind die Teile, hergestellt aus Kunststoffen, entsprechend gekennzeichnet.

BEDEUTUNG DER SYMBOLE

Auf dem Typenschild des Elektrowerkzeuges sind spezielle Symbole dargestellt. Sie stellen wichtige Information über das Produkt oder Instruktionen für seine Nutzung dar.



Entspricht den einschlägigen Europäischen Richtlinien



Entspricht den Anforderungen der russischen normativen Dokumente



Lesen Sie die Originalbetriebsanleitung

YYYY-Www

Zeitabschnitt der Produktion, wobei die variablen Symbole sind:
YYYY - Kalenderjahr der Produktion, ww - laufende Kalenderwoche

Auf der Batterie sind spezielle Symbole abgebildet. Sie enthalten wichtige Information über das Erzeugnis oder Anleitungen über das Benutzen der Batterie.



Recycling von Li-Ion Batterien.



Nicht erhitzen, vor direkter Sonneneinwirkung und vor Feuer schützen!



Wasser und anderer Feuchtigkeit schützen.



Zulässiger Temperaturbereich zum Laden 0+45°C

Technische Daten

Modell		ASSA18V
▪ Motor:	V	18
▪ Leerlaufdrehzahl:	min ⁻¹	
I Geschwindigkeit		0–1000
II Geschwindigkeit		0–1800
III Geschwindigkeit		0–2800
▪ Schlagzahl bei Leerlauf	min ⁻¹	
I Geschwindigkeit		0-1150
II Geschwindigkeit		0-2400
III Geschwindigkeit		0-4400
▪ Maximales Drehmoment:	Nm	180
▪ Anschluss eines Arbeitswerkzeugs		■ ½" (12.7 mm)
▪ Maschinenschrauben	mm	M6–M16
▪ Elektronische Drehzahleinstellung, Rechts- Links - Lauf		•
▪ Elektronik für Geschwindigkeitsvorwahl		•
▪ Motorbremse		•
▪ Leuchtdiodenbeleuchtung des Arbeitsgebiets		•
▪ Leuchtdiodenanzeige des Ladevorgangs		•
▪ Gewicht mit Batterie 2Ah / 4Ah (EPTA Verfahren 01/2014)	kg	1,4/1,7
GERÄUSCH-/VIBRATIONSINFORMATION (Messwerte ermittelt entsprechend EN 60745.)		
▪ Geräuschemissionswerte:		
Der A-bewertete Schalldruckpegel L _{pA}	dB(A)	91
Unsicherheit K _{pA}	dB	3
Der A-bewertete Schalleistungspegel L _{WA}	dB(A)	102
Unsicherheit K _{WA}	dB	3
! Gehörschutz tragen!		
▪ Schwingungsemissionswerte (Messwerte ermittelt nach 6.2.7 EN 60745-1)		
Schwingungsgesamtwerte (Vektorsumme dreier Richtungen) ermittelt entsprechend EN 60745:		
Schwingungsemissionswert a _{h,D}	m/s ²	10,7
Unsicherheit K _{h,D}	m/s ²	1,6

Der in diesen Anweisungen angegebene Schwingungspegel ist entsprechend einem in EN 60745 genormten Messverfahren gemessen worden und kann für den Vergleich von Elektrowerkzeugen miteinander verwendet werden. Er eignet sich auch für eine vorläufige Einschätzung der Schwingungsbelastung.

Der angegebene Schwingungspegel repräsentiert die hauptsächlichsten Anwendungen des Elektrowerkzeugs. Wenn allerdings das Elektrowerkzeug für andere Anwendungen, mit abweichenden Einsatzwerkzeugen oder ungenügender Wartung eingesetzt wird, kann der Schwingungspegel abweichen. Dies kann die Schwingungsbelastung über den gesamten Arbeitszeitraum deutlich erhöhen.

Für eine genaue Abschätzung der Schwingungsbelastung sollten auch die Zeiten berücksichtigt werden, in denen das Gerät abgeschaltet ist oder zwar läuft, aber nicht tatsächlich im Einsatz ist. Dies kann die Schwingungsbelastung über den gesamten Arbeitszeitraum deutlich reduzieren.

Pflegen Sie das Gerät und die Einsatzwerkzeuge mit Sorgfalt. Halten Sie Ihre Hände warm während der Arbeit – dies wird die schädliche Einwirkung erhöhter Schwingungen reduzieren.

Stäube von Materialien wie bleihaltigem Anstrich, einigen Holzarten, Mineralien und Metall können gesundheitsschädlich sein. Berühren oder Einatmen der Stäube können allergische Reaktionen und/oder Atemwegserkrankungen des Benutzers oder in der Nähe befindlicher Personen hervorrufen.

Bestimmte Stäube wie Eichen- oder Buchenstaub gelten als krebserzeugend, besonders in Verbindung mit Zusatzstoffen zur Holzbehandlung (Chromat, Holzschutzmittel). Asbesthaltiges Material darf nur von Fachleuten bearbeitet werden.

- Benutzen Sie möglichst eine Staubabsaugung.
- Um bei der Arbeit mit diesem Elektrowerkzeug ein gutes Staubabfangen zu gewährleisten, benutzen Sie einen Staubabsauger, der für Holzstaub oder für Holz- und mineralischen Staub bestimmt ist.
- Sorgen Sie für gute Belüftung des Arbeitsplatzes.
- Es wird empfohlen, eine Atemschutzmaske mit Filterklasse P2 zu tragen.

Beachten Sie in Ihrem Land gültige Vorschriften für die zu bearbeitenden Materialien.

Allgemeine Sicherheitshinweise für Elektrowerkzeuge



WARNUNG! Lesen Sie alle Sicherheitshinweise und Anweisungen. Versäumnisse bei der Einhaltung der Sicherheitshinweise und Anweisungen können elektrischen Schlag, Brand und/oder schwere Verletzungen verursachen.

Bewahren Sie alle Sicherheitshinweise und Anweisungen für die Zukunft auf.

Der in den Sicherheitshinweisen verwendete Begriff „Elektrowerkzeug“ bezieht sich auf netzbetriebene Elektrowerkzeuge (mit Netzkabel) und auf akkubetriebene Elektrowerkzeuge (ohne Netzkabel).

1. ARBEITSPLATZSICHERHEIT

- Halten Sie Ihren Arbeitsbereich sauber und gut beleuchtet. Unordnung oder unbeleuchtete Arbeitsbereiche können zu Unfällen führen.
- Arbeiten Sie mit dem Elektrowerkzeug nicht in explosionsgefährdeter Umgebung, in der sich brennbare Flüssigkeiten, Gase oder Stäube befinden. Elektrowerkzeuge erzeugen Funken, die den Staub oder die Dämpfe entzünden können.
- Halten Sie Kinder und andere Personen während der Benutzung des Elektrowerkzeugs fern. Bei Ablenkung können Sie die Kontrolle über das Gerät verlieren.

2. ELEKTRISCHE SICHERHEIT

- Der Anschlussstecker des Elektrowerkzeuges muss in die Steckdose passen. Der Stecker darf in keiner Weise verändert werden. Verwenden Sie keine Adapterstecker gemeinsam mit schutzgeerdeten Elektrowerkzeugen. Unveränderte Stecker und passende Steckdosen verringern das Risiko eines elektrischen Schlages.
- Vermeiden Sie Körperkontakt mit geerdeten Oberflächen wie von Rohren, Heizungen, Herden und Kühlschränken. Es besteht ein erhöhtes Risiko durch elektrischen Schlag, wenn Ihr Körper geerdet ist.
- Halten Sie Elektrowerkzeuge von Regen oder Nässe fern. Das Eindringen von Wasser in ein Elektrowerkzeug erhöht das Risiko eines elektrischen Schlages.
- Zweckentfremden Sie das Kabel nicht, um das Elektrowerkzeug zu tragen, aufzuhängen oder um den Stecker aus der Steckdose zu ziehen. Halten Sie das Kabel fern von Hitze, Öl, scharfen Kanten oder sich bewegenden Geräteteilen. Beschädigte oder verwickelte Kabel erhöhen das Risiko eines elektrischen Schlages.
- Wenn Sie mit einem Elektrowerkzeug im Freien arbeiten, verwenden Sie nur Verlängerungskabel, die auch für den Außenbereich geeignet sind. Die Anwendung eines für den Außenbereich geeigneten Verlängerungskabels verringert das

Risiko eines elektrischen Schlages.

- Wenn der Betrieb des Elektrowerkzeuges in feuchter Umgebung nicht vermeidbar ist, verwenden Sie einen Fehlerstromschutzschalter. Der Einsatz eines Fehlerstromschutzschalters vermindert das Risiko eines elektrischen Schlages.

3. SICHERHEIT VON PERSONEN

- Seien Sie aufmerksam, achten Sie darauf, was Sie tun, und gehen Sie mit Vernunft an die Arbeit mit einem Elektrowerkzeug. Benutzen Sie kein Elektrowerkzeug, wenn Sie müde sind oder unter dem Einfluss von Drogen, Alkohol oder Medikamenten stehen. Ein Moment der Unachtsamkeit beim Gebrauch des Elektrowerkzeuges kann zu ernsthaften Verletzungen führen.
- Tragen Sie persönliche Schutzausrüstung und immer eine Schutzbrille. Das Tragen persönlicher Schutzausrüstung, wie Staubmaske, rutschfeste Sicherheitsschuhe, Schutzhelm oder Gehörschutz, je nach Art und Einsatz des Elektrowerkzeuges, verringert das Risiko von Verletzungen.
- Vermeiden Sie eine unbeabsichtigte Inbetriebnahme. Vergewissern Sie sich, dass das Elektrowerkzeug ausgeschaltet ist, bevor Sie es an die Stromversorgung und/oder den Akku anschließen, es aufnehmen oder tragen. Wenn Sie beim Tragen des Elektrowerkzeuges den Finger am Schalter haben oder das Gerät eingeschaltet an die Stromversorgung anschließen, kann dies zu Unfällen führen.
- Entfernen Sie Einstellwerkzeuge oder Schraubenschlüssel, bevor Sie das Elektrowerkzeug einschalten. Ein Werkzeug oder Schlüssel, der sich in einem drehenden Geräteteil befindet, kann zu Verletzungen führen.
- Vermeiden Sie eine abnormale Körperhaltung. Sorgen Sie für einen sicheren Stand und halten Sie jederzeit das Gleichgewicht. Dadurch können Sie das Elektrowerkzeug in unerwarteten Situationen besser kontrollieren.
- Tragen Sie geeignete Kleidung. Tragen Sie keine weite Kleidung oder Schmuck. Halten Sie Haare, Kleidung und Handschuhe fern von sich bewegenden Teilen. Lockere Kleidung, Schmuck oder lange Haare können von sich bewegenden Teilen erfasst werden.
- Wenn Staubabsaug- und -auffangeinrichtungen montiert werden können, vergewissern Sie sich, dass diese angeschlossen sind und richtig verwendet werden. Verwendung einer Staubabsaugung kann Gefährdungen durch Staub verringern.

4. VERWENDUNG UND BEHANDLUNG DES ELEKTROWERKZEUGES

- Überlasten Sie das Gerät nicht. Verwenden Sie für Ihre Arbeit das dafür bestimmte Elektrowerkzeug. Mit dem passenden Elektrowerkzeug arbeiten Sie besser und sicherer im angegebenen Leistungsbereich.
- Benutzen Sie kein Elektrowerkzeug, dessen Schalter defekt ist. Ein Elektrowerkzeug, das

sich nicht mehr ein- oder ausschalten lässt, ist gefährlich und muss repariert werden.

- c) Ziehen Sie den Stecker aus der Steckdose und/oder entfernen Sie den Akku, bevor Sie Geräteeinstellungen vornehmen, Zubehörteile wechseln oder das Gerät weglegen. Diese Vorsichtsmaßnahme verhindert den unbeabsichtigten Start des Elektrowerkzeuges.
- d) Bewahren Sie unbenutzte Elektrowerkzeuge außerhalb der Reichweite von Kindern auf. Lassen Sie Personen das Gerät nicht benutzen, die mit diesem nicht vertraut sind oder diese Anweisungen nicht gelesen haben. *Elektrowerkzeuge sind gefährlich, wenn Sie von unerfahrenen Personen benutzt werden.*
- e) Pflegen Sie Elektrowerkzeuge mit Sorgfalt. Kontrollieren Sie, ob bewegliche Teile einwandfrei funktionieren und nicht klemmen, ob Teile gebrochen oder so beschädigt sind, dass die Funktion des Elektrowerkzeuges beeinträchtigt ist. Lassen Sie beschädigte Teile vor dem Einsatz des Gerätes reparieren. *Viele Unfälle haben ihre Ursache in schlecht gewarteten Elektrowerkzeugen.*
- f) Halten Sie Schneidwerkzeuge scharf und sauber. *Sorgfältig gepflegte Schneidwerkzeuge mit scharfen Schneidkanten verklemmen sich weniger und sind leichter zu führen.*
- g) Verwenden Sie Elektrowerkzeug, Zubehör, Einsatzwerkzeuge usw. entsprechend diesen Anweisungen. Berücksichtigen Sie dabei die Arbeitsbedingungen und die auszuführende Tätigkeit. *Der Gebrauch von Elektrowerkzeugen für andere als die vorgesehenen Anwendungen kann zu gefährlichen Situationen führen.*

5. VERWENDUNG UND BEHANDLUNG DES AKKUWERKZEUGS

- a) Laden Sie die Akkus nur in Ladegeräten auf, die vom Hersteller empfohlen werden. *Für ein Ladegerät, das für eine bestimmte Art von Akkus geeignet ist, besteht Brandgefahr, wenn es mit anderen Akkus verwendet wird.*
- b) Verwenden Sie nur die dafür vorgesehenen Akkus in den Elektrowerkzeugen. *Der Gebrauch von anderen Akkus kann zu Verletzungen und Brandgefahr führen.*
- c) Halten Sie den nicht benutzten Akku fern von Büroklammern, Münzen, Schlüsseln, Nägeln, Schrauben oder anderen kleinen Metallgegenständen, die eine Überbrückung der Kontakte verursachen könnten. *Ein Kurzschluss zwischen den Akkukontakten kann Verbrennungen oder Feuer zur Folge haben.*
- d) Bei falscher Anwendung kann Flüssigkeit aus dem Akku austreten. Vermeiden Sie den Kontakt damit. Bei zufälligem Kontakt mit Wasser abspülen. Wenn die Flüssigkeit in die Augen kommt, nehmen Sie zusätzlich ärztliche Hilfe in Anspruch. *Austretende Akkufflüssigkeit kann zu Hautreizungen oder Verbrennungen führen.*

6. SERVICE

- a) Lassen Sie Ihr Elektrowerkzeug nur von qualifiziertem Fachpersonal und nur mit Original-Ersatzteilen reparieren. *Damit wird sichergestellt, dass die Sicherheit des Elektrowerkzeuges erhalten bleibt.*

Zusätzliche Sicherheitshinweise für die Arbeit mit Akku- Schlagbohrschraubern

- Beachten Sie bitte, dass das Werkzeug bei eingesetzter und geladener Batterie immer einsatzbereit ist da es unabhängig vom Stromnetz arbeitet. Stellen Sie immer den Schalter auf die Stellung AUS, wenn Sie die Batterie einsetzen oder herausnehmen.
- Halten Sie das Elektrowerkzeug nur an den isolierten Oberflächen da das Arbeitswerkzeug während der Arbeit eine verborgene. *Der Kontakt mit einer spannungsführenden Leitung kann metallene Geräteteile unter Spannung setzen und zu einem elektrischen Schlag führen.*
- Das Elektrowerkzeug darf nur für den entsprechenden Zweck verwendet werden. Jeder anderer Gebrauch, der sich von dem in dieser Gebrauchsanleitung beschriebenen Zwecken unterscheidet, wird als inkorrekt angesehen. Die Verantwortung für alle Schäden oder Verletzungen, die von einem inkorrekten Gebrauch verursacht werden, wird vom Verbraucher getragen und nicht vom Hersteller.
- Um mit diesem Elektrowerkzeug richtig zu arbeiten, müssen Sie die hier gegebenen Sicherheitshinweise, die allgemeinen Vorschriften und Arbeitshinweise befolgen. Alle Nutzer sollten diese Gebrauchsanleitung kennen und mit den potenziellen Risiken bei der Arbeit mit diesem Elektrowerkzeug bekannt gemacht werden. Kinder und körperlich schwache Personen dürfen mit dem Elektrowerkzeug nicht arbeiten. Kinder müssen unter ständiger Kontrolle sein, wenn sie sich in der Nähe befinden und man mit dem Elektrowerkzeug arbeitet. Es ist unbedingt notwendig, dass Sie die örtlichen Unfallverhütungsvorschriften beachten. Das gleiche gilt für die Vorschriften zur Arbeitssicherheit.
- Der Hersteller trägt keine Verantwortung für vom Verbraucher gemachte Änderungen am Elektrowerkzeug oder für Schäden, die von solchen Änderungen verursacht wurden.

Sogar, wenn das Elektrowerkzeug für die entsprechenden Zwecke verwendet wird, ist es nicht möglich alle restlichen Risikofaktoren zu eliminieren.

Die unten genannten Gefahren können im Zusammenhang mit den Konstruktionsbesonderheiten und dem Design des Elektrowerkzeuges entstehen.

- Gehörprobleme, wenn man keinen effektiven Gehörschutz verwendet.
- Das Elektrowerkzeug darf nicht im Freien bei Regenwetter, in einer feuchten Umgebung (nach einem Re-

gen) oder in der Nähe von leicht entzündbaren Flüssigkeiten und Gasen benutzt werden. Die Arbeitsstelle muss gut beleuchtet sein.

Elemente des Elektrowerkzeugs

Bevor Sie mit dem Elektrowerkzeug zu arbeiten beginnen, lesen Sie zuerst alle Arbeitsbesonderheiten und Sicherheitsbedingungen.

Verwenden Sie das Elektrowerkzeug und das Zubehör nur für die entsprechende Zwecke. Jede andere Anwendung ist absolut verboten.

2. Halter des Arbeitwerkzeuges
3. LED Beleuchtung des Arbeitsplatzes
4. Drehrichtungsumschalter
5. Schalter
6. LED Anzeige
7. Taste zur Drehzahlvorwahl und des maximalen Befestigungsmomentes
8. Taste der LED Ladeanzeige für die Batterie
9. Batterie
10. Taste zum Lösen der Batterie
11. Ladegerät
12. Kohlebürstendeckel

Arbeitshinweise

EINSETZEN UND ENTFERNEN DER BATTERIE (Abb. 1)

Zum Entfernen der Batterie: Drücken Sie die Taste zum Freisetzen der Batterie (10) in die angegebene Richtung und ziehen Sie die Batterie heraus.



WARTUNG: Stellen Sie immer den Umschalter für Wechseln der Drehrichtung (4) in der Mittelposition bevor sie irgendwelche Arbeiten an dem Werkzeug durchzuführen, wie z.B. Einbauen und Laden der Batterie, Austausch eines Endstückes, Umtransportieren, Wartung oder Lagerung des Elektrowerkzeuges.

Zum Einsetzen der Batterie: Legen Sie die Batterie am unteren Ende des Elektrowerkzeuges ein und schieben Sie diese in die unten angegebene Pfeilrichtung bis Sie ein charakteristisches Knacken hören.

LEUCHTDIODENANZEIGE

Die Leuchtdiodenanzeige erfüllt zwei Funktionen und zeigt Folgendes an:

- den Ladungszustand der Batterie;
- die gewählte Drehzahl und das maximale Befestigungsmoment.

Während der Arbeit der Maschine zeigt die Anzeige (6) die vorgewählte Drehzahl (das Befestigungsmoment) an.

Es fehlt die Anzeige der Drehzahl, wenn die Kapazität der Batterie unter 20% sinkt oder wenn es ein Problem mit der Batterie gibt.

Der Ladezustand der Batterie kann mit der Leuchtdio-

denanzeige (6) überprüft werden.

Um die Anzeige über den Ladezustand der Batterie zu aktivieren, drücken Sie die Taste der Anzeige (8). (Abb. 2)

	Kapazität der Batterie: 60 - 100%
	Kapazität der Batterie: 30 - 60%
	Kapazität der Batterie: < 30%
 Blinkendes Licht	Kapazität der Batterie: < 20%. Die Batterie muss geladen werden.
 Blinkendes Licht	Mögliche Probleme mit der Batterie. Die Anzeige aktiviert sich bei gedrücktem Schalter. Sie zeigt einen der folgenden Zustände der Batterie an: <ul style="list-style-type: none"> • Entladene Batterie ► Die Batterie muss geladen werden; • Gestarteter Temperaturschutz ► Die Batterie muss gekühlt werden, bevor Sie die Arbeit neu starten; • Beschädigte oder nicht erkannte Batterie ► Die Batterie muss ausgetauscht werden.

LEUCHTDIODENBELEUCHTUNG DES ARBEITSPLATZES

Das Einschalten der Leuchtdiodenbeleuchtung erfolgt durch das Drücken des Schalters (5). Die Leuchtdiodenbeleuchtung der Arbeitszone schaltet sich automatisch ungefähr 5 Sekunden nach dem Loslassen des Schalters (5) aus.

WAHL DER DREHRICHTUNG (Abb. 3)

Die Hebelstellung ganz rechts (4) (von hinten gesehen) bedeutet Drehen entgegen dem Uhrzeigersinn, und Hebelstellung ganz links – im Uhrzeigersinn. Wenn der Schalter (5) gedrückt ist kann man den Hebel (4) nicht betätigen.



WARNUNG: Das Wechseln der Drehrichtung darf nur beim Stillstand der Spindel erfolgen.

Zum Bohren von Löchern und zum Einschrauben von Schrauben schieben Sie den Umschalter nach links. Zum Lösen von Schrauben schieben Sie den Umschalter nach rechts.

EIN- UND AUSSCHALTEN

Einschalten: Schalter (5) drücken.

Ausschalten: Schalter (5) loslassen.

Das Elektrowerkzeug besitzt eine Motorbremse. Die Spindel stoppt ihre Drehung sofort nachdem Sie den Schalter loslassen.

VORHERIGE WAHL DES MAXIMALEN BEFESTIGUNGSMOMENTES

Die Drehzahl und das Befestigungsmoment sind direkt verbunden. Je niedriger die Drehzahl ist, desto kleiner ist auch das Befestigungsmoment.

Das Befestigungsmoment kann auf zwei Arten reguliert werden:

- Durch die vorherige Wahl der Drehzahl und des maximalen Befestigungsmomentes;
- Durch die stufenlose Einstellung der Drehzahl / des Befestigungsmomentes.

Die vorherige Wahl der Drehzahl und des maximalen Befestigungsmomentes kann durch das Drücken der Taste (7) erreicht werden. Bei einmaligem Drücken der Taste (7) zeigt die Anzeige (6) an, welche Einstellung gewählt ist. Durch weiteres Drücken der Taste (7) werden die drei Einstellungen des maximalen Drehmoments gewechselt, wobei das durch eine, zwei oder drei Leuchtdioden der Anzeige (6) angezeigt wird. Eine Leuchtdiode entspricht der niedrigsten Drehgeschwindigkeit, beziehungsweise dem kleinsten Befestigungsmoment, und drei Leuchtdioden – der höchsten Drehgeschwindigkeit, beziehungsweise dem größten Befestigungsmoment. Die gewählte Einstellung wird auch bei ausgeschalteter Maschine und einer abgenommenen Batterie beibehalten.

STUFENLOSE REGULIERUNG DER GESCHWINDIGKEIT / DES BEFESTIGUNGSMOMENTES

Leichtes Drücken des Schalters (5) bewirkt einen Anlauf des Elektrowerkzeugs in niedriger Drehzahl, wobei die Drehzahl sich durch entsprechend verstärkten Druck auf den Schalter allmählich erhöht, bei durchgedrücktem Schalter haben Sie die maximale Drehzahl erreicht.



WARNUNG: Die dauerhafte Anwendung der Regulierung während der Arbeit kann den Regler überlasten oder beschädigen.

EINSETZEN UND ABNEHMEN EINES BITS ODER ARBEITSWERKZEUGES



WARNUNG: Ziehen Sie die Batterie aus oder setzen Sie den Drehrichtungs - Umschalter (4) in die mittlere (neutrale) Sperrposition.

Einsetzen eines Arbeitswerkzeuges: Richten Sie die Quadratöffnung des Arbeitswerkzeughalters am Halter (2) aus und drücken sie fest.

Abnehmen eines Arbeitswerkzeuges: Um das Arbeitswerkzeug abzunehmen ziehen Sie es heraus.

ARBEIT MIT DEM ELEKTROWERKZEUG

Die Schlagfunktion wird bei einer Belastung, die höher ist als die vorgegebene Belastung, eingeschaltet. Das Drücken des Schalters im Leerlauf bewirkt lediglich eine Erhöhung der Drehzahl.

Die Befestigung hängt von der Dauer der Schlagfunktion

ab. Normalerweise wird eine optimale Befestigung nach 5 Sek. Arbeit im Schlagbetrieb erreicht. Nach dieser Zeit wird der Befestigungsmoment unwesentlich erhöht. Die dauerhafte Arbeit in Schlagbetrieb kann eine Beschädigung oder Verbrennung des Elektromotors verursachen. Der Befestigungsmoment hängt von der Länge, der Klasse und dem Durchmesser der Schraube sowie von der Härte des Materials (Holz, Metal u.a.) in dem eingeschraubt wird und von der Art der gebrauchten Unterlegscheibe ab. Benutzen Sie das Elektrowerkzeug nach sorgfältigem Abwägen der geeigneten Zeit für die Schlagfunktion, wobei Sie eine Probebefestigung durchführen und das Drehmoment mit Hilfe eines dynamometrischen Schlüssels gemessen haben.



WARNUNG: Ein Elektrowerkzeug mit nicht richtig funktionierendem Umschalter ist gefährlich und muß vor dem Gebrauch repariert werden.

SCHRAUBEN

Wählen Sie ein für den Schraubenkopf passendes Bit aus, setzen Sie den Aufsatz in die Schlitz des Schraubenkopfs befestigen Sie die Schraube.

Üben Sie nur Druck auf die Maschine aus, wenn es erforderlich ist, die Schraube zu halten.



WARNUNG: Zu starkes Festziehen kann einen Bruch der Schraube oder eine Beschädigung des Aufsatzes verursachen.

- Eine verlängerte Drehzeit kann die Schraube zu stark ziehen und sie kann brechen.
- Wenn die Schraube und das Werkzeug nicht in einer Linie während des Schraubvorganges sind, kann dies eine Beschädigung der Schraube verursachen. Darüber hinaus, wird auch die Kraft nicht richtig übertragen.
- Bevor Festziehen langer Schrauben mit großem Durchmesser in Feststoffe müssen Sie ein Loch mit einem Durchmesser durchbohren, das dem Innendurchmesser der Gewinde entspricht und eine Tiefe, die ungefähr zwei Drittel der Länge der Schrauben, hat.

Wartung



WARNUNG: Stellen Sie immer den Umschalter für Wechseln der Drehrichtung (4) in der Mittelposition bevor sie irgendwelche Arbeiten an dem Werkzeug durchführen, wie z.B. Einbauen und Laden der Batterie, Austausch eines Arbeitswerkzeuges, Transport, Wartung oder Lagerung des Elektrowerkzeuges.

KOHLEBÜRSTEN WECHSELN

Dieses Elektrowerkzeug ist zu einem schnellen Wechsel der Kohlebürsten konstruiert worden. Bei abgenutzten Kohlebürsten sollten beide Bürsten gleichzeitig durch

Originalbürsten in einem NORMFEST-Service ersetzt werden.

REINIGEN

Aus Sicherheitsgründen halten Sie immer die Maschine und die Lüftungsöffnungen sauber.

Überprüfen Sie regelmäßig, ob im Lüftungsgitter in der Nähe des Motors oder um die Umschalter kein Staub oder keine Fremdkörper eingedrungen

sind. Verwenden Sie eine weiche Bürste für die Entfernung des Staubs. Um Ihre Augen zu schützen, tragen Sie während der Reinigung eine Schutzbrille.

Falls der Maschinenkörper gereinigt werden soll, wischen Sie ihn mit einem weichen feuchten Tuch ab. Sie können eine schwache Spülmittellösung verwenden.



WARTUNG: Die Verwendung von Alkohol, Benzin oder andere Lösungsmittel ist untersagt. Verwenden Sie nie aggressive Mittel für die Reinigung der Kunststoffteile.



WARTUNG: Das Eindringen vom Wasser in die Maschine ist unbedingt zu vermeiden.

Garantie

Lesen Sie aufmerksam die ganze Betriebsanleitung durch, bevor Sie mit der Arbeit beginnen.

Schäden, die auf natürliche Abnutzung, Überlastung oder unsachgemäße Handhabung zurückzuführen sind, bleiben von der Garantie ausgeschlossen.

Schäden, die durch Material- und/oder Herstellerfehler entstanden sind, werden unentgeltlich durch Ersatzlieferung oder Reparatur beseitigt.

Beanstandungen bezüglich eines beschädigten NORMFEST-Elektrowerkzeugs können nur anerkannt werden, wenn das Gerät unzerlegt (im ursprünglichen Zustand) dem Lieferanten oder der befugten Kundendienstwerkstatt vorgelegt wird.

Bemerkungen

Lesen Sie aufmerksam die ganze Bedienungsanleitung, bevor Sie mit der Benutzung dieses Produktes beginnen.

Der Hersteller behält sich das Recht vor, Verbesserungen und Änderungen in seinen Erzeugnissen und in den Spezifikationen ohne Voranmeldung vorzunehmen.

Die Spezifikationen können für die verschiedenen Länder unterschiedlich sein.

Contents

Introduction	9
Technical specifications	11
General power tool safety warnings	12
Additional safety rules for impact drivers	13
Know your product	13
Operation	13
Maintenance	15
Warranty	15

UNPACKING

Due to modern mass production techniques, it is unlikely that your power tool is faulty or that a part is missing. If you find anything wrong, do not operate the tool until the parts have been replaced or the fault has been rectified. Failure to do so could result in serious personal injury.

ASSEMBLY

These cordless impact drivers are packed fully assembled.

Introduction

These power tools have been manufactured under stringent NORMFEST Quality Standards. You will find your new tool easy and safe to operate, and, with proper care, it will give you many years of dependable service.



WARNING:

Carefully read through this entire Instruction Manual before using your new NORMFEST power tool. Take special care to heed the **Warnings**. Your NORMFEST power tool has many features that will make your job faster and easier. Safety, performance, and dependability have been given top priority in the development of this tool, making it easy to maintain and operate.



Do not dispose of electrical products together with household waste!

Waste electrical products should not be disposed of with household waste. Please recycle where facilities exist. Check with your local authority or retailer for recycling advice.



ENVIRONMENTAL PROTECTION

The machine, accessories and packaging should be sorted for environmental-friendly recycling. The plastic components are labelled for categorised recycling.

DESCRIPTION OF SYMBOLS

The rating plate on your tool may show symbols. These represent important information about the product or instructions on its use.



Conforms to the relevant European Directives



Conforms to the requirements of Russian standards



Refer to original instructions.

YYYY-Www

Production period, where the variable symbols are:
YYYY - year of manufacture, ww - calendar week number

There are symbols on the battery pack. These represent important information about the product or instructions on its use.



Recycle Li-Ion battery packs!



Do not heat, protect from direct exposure to sun and fire!



Do not wet, protect from rain and water!



Admissible charging temperature range 0-45°C

Technical specifications

Model		ASSA18V
▪ Rated voltage	V	18
▪ No load speed	min ⁻¹	
I gear		0–1000
II gear		0–1800
III gear		0–2800
▪ No load impact rate	min ⁻¹	
I gear		0–1150
II gear		0–2400
III gear		0–4400
▪ Max. torque	Nm	180
▪ Operating tool attachment		■ ½" (12.7 mm)
▪ Mechanical screw	mm	M6–M16
▪ Electronic trigger speed control, left - right run		●
▪ Electronic speed pre-selection		●
▪ Electric brake		●
▪ LED work area light		●
▪ LED charge indicator		●
▪ Weight incl. battery pack 2 Ah/ 4 Ah (EPTA Procedure 01/2014)	kg	1.4/1.7
NOISE AND VIBRATION INFORMATION (Measured values determined according to EN 60745.)		
▪ Noise emission		
A-weighted sound pressure level L _{pA}	dB(A)	91
Uncertainty K _{pA}	dB	3
A-weighted sound power level L _{WA}	dB(A)	102
Uncertainty K _{WA}	dB	3
! Wear hearing protection!		
▪ Vibration emission (The vibration emission values are determined according to 6.2.7 EN 60745-1)		
<i>Total vibration values (vector sum in the three axes) determined according to EN 60745:</i>		
Vibration emission value a _{n,D}	m/s ²	10.7
Uncertainty K _{n,D}	m/s ²	1.6

The vibration emission level given in this information sheet has been measured in accordance with a standardised test given in EN 60745 and may be used to compare one tool with another. It may be used for a preliminary assessment of exposure.

The declared vibration emission level represents the main applications of the tool. However if the tool is used for different applications, with different accessories or poorly maintained, the vibration emission may differ. This may significantly increase the exposure level over the total working period.

An estimation of the level of exposure to vibration should also take into account the times when the tool is switched off or when it is running but not actually doing the job. This may significantly reduce the exposure level over the total working period.

Maintain the power tool and the accessories and keep your hands warm during operation to reduce the harmful effect of vibrations.

Dust from material such as paint containing lead, some wood species, minerals and metal may be harmful. Contact with or inhalation of the dust may cause allergic reactions and/or respiratory diseases to the operator or bystanders. Certain kinds of dust are classified as carcinogenic such as oak and beech dust especially in conjunction with additives for wood conditioning (chromate, wood preservative). Material containing asbestos must only be treated by specialists.

- Where the use of a dust extraction device is possible it shall be used.
- To achieve a high level of dust collection, use vacuum cleaner for wood or for wood and/or minerals together with this tool.
- The work place must be well ventilated.
- The use of a dust mask of filter class P2 is recommended.

Follow national requirements for the materials you want to work with.

General power tool safety warnings



WARNING! Read all safety warnings and all instructions. Failure to follow the warnings and instructions may result in electric shock, fire and/or serious injury.

Save all warnings and instructions for future reference.

The term "power tool" in the warnings refers to your mains-operated (corded) power tool or battery-operated (cordless) power tool.

1. WORK AREA SAFETY

- a) Keep work area clean and well lit. Cluttered or dark areas invite accidents.
- b) Do not operate power tools in explosive atmospheres, such as in the presence of flammable liquids, gases or dust. Power tools create sparks which may ignite the dust or fumes.
- c) Keep children and bystanders away while operating a power tool. Distractions can cause you to lose control.

2. ELECTRICAL SAFETY

- a) Power tool plugs must match the outlet. Never modify the plug in any way. Do not use any adapter plugs with earthed (grounded) power tools. Unmodified plugs and matching outlets will reduce risk of electric shock.
- b) Avoid body contact with earthed or grounded surfaces, such as pipes, radiators, ranges and refrigerators. There is an increased risk of electric shock if your body is earthed or grounded.
- c) Do not expose power tools to rain or wet conditions. Water entering a power tool will increase the risk of electric shock.
- d) Do not abuse the cord. Never use the cord for carrying, pulling or unplugging the power tool. Keep cord away from heat, oil, sharp edges or moving parts. Damaged or entangled cords increase the risk of electric shock.
- e) When operating a power tool outdoors, use an extension cord suitable for outdoor use. Use of a cord suitable for outdoor use reduces the risk of electric shock.
- f) If operating a power tool in a damp location is unavoidable, use a residual current device (RCD) protected supply. Use of an RCD reduces the risk of electric shock.

3. PERSONAL SAFETY

- a) Stay alert, watch what you are doing and use common sense when operating a power tool. Do not use a power tool while you are tired or under the influence of drugs, alcohol or medication. A moment of inattention while operating power tools may result in serious personal injury.

- b) Use personal protective equipment. Always wear eye protection. Protective equipment such as dust mask, non-skid safety shoes, hard hat, or hearing protection used for appropriate conditions will reduce personal injuries.
- c) Prevent unintentional starting. Ensure the switch is in the off-position before connecting to power source and/or battery pack, picking up or carrying the tool. Carrying power tools with your finger on the switch or energising power tools that have the switch on invites accidents.
- d) Remove any adjusting key or wrench before turning the power tool on. A wrench or a key left attached to a rotating part of the power tool may result in personal injury.
- e) Do not overreach. Keep proper footing and balance at all times. This enables better control of the power tool in unexpected situations.
- f) Dress properly. Do not wear loose clothing or jewellery. Keep your hair, clothing and gloves away from moving parts. Loose clothes, jewellery or long hair can be caught in moving parts.
- g) If devices are provided for the connection of dust extraction and collection facilities, ensure these are connected and properly used. Use of dust collection can reduce dust-related hazards.

4. POWER TOOL USE AND CARE

- a) Do not force the power tool. Use the correct power tool for your application. The correct power tool will do the job better and safer at the rate for which it was designed.
- b) Do not use the power tool if the switch does not turn it on and off. Any power tool that cannot be controlled with the switch is dangerous and must be repaired.
- c) Disconnect the plug from the power source and/or the battery pack from the power tool before making any adjustments, changing accessories, or storing power tools. Such preventive safety measures reduce the risk of starting the power tool accidentally.
- d) Store idle power tools out of the reach of children and do not allow persons unfamiliar with the power tool or these instructions to operate the power tool. Power tools are dangerous in the hands of untrained users.
- e) Maintain power tools. Check for misalignment or binding of moving parts, breakage of parts and any other condition that may affect the power tool's operation. If damaged, have the power tool repaired before use. Many accidents are caused by poorly maintained power tools.
- f) Keep cutting tools sharp and clean. Properly maintained cutting tools with sharp cutting edges are less likely to bind and are easier to control.
- g) Use the power tool, accessories and tool bits etc. in accordance with these instructions, taking into account the working conditions and the work to be performed. Use of the power tool for operations different from those intended could result in a hazardous situation.

5. BATTERY TOOL USE AND CARE

- a) **Recharge only with the charger specified by the manufacturer.** *A charger that is suitable for one type of battery pack may create a risk of fire when used with another battery pack.*
- b) **Use power tools only with specifically designated battery packs.** *Use of any other battery packs may create a risk of injury and fire.*
- c) **When battery pack is not in use, keep it away from other metal objects, like paper clips, coins, keys, nails, screws or other small metal objects, that can make a connection from one terminal to another.** *Shorting the battery terminals together may cause burns or a fire.*
- d) **Under abusive conditions, liquid may be ejected from the battery; avoid contact. If contact accidentally occurs, flush with water. If liquid contacts eyes, additionally seek medical help.** *Liquid ejected from the battery may cause irritation or burns.*

6. SERVICE

- a) **Have your power tool serviced by a qualified repair person using only identical replacement parts.** *This will ensure that the safety of the power tool is maintained.*

Additional safety rules for impact drivers

- Be aware that this tool is always in operating condition, because it does not have to be plugged into an electrical outlet. Always set the trigger switch to the locked OFF position when installing or removing the battery pack.
- **Hold power tool by insulated gripping surfaces, when performing an operation where the fastener may contact hidden wiring.** *Fasteners contacting a "live" wire may make exposed metal parts of the power tool "live" and could give the operator an electric shock.*
- The tool must be used only for its prescribed purpose. Any use other than those mentioned in this Manual will be considered a case of misuse. The user and not the manufacturer shall be liable for any damage or injury resulting from such cases of misuse.
- To use this tool properly, you must observe the safety regulations, the assembly instructions and the operating instructions to be found in this Manual. All persons who use and service the machine have to be acquainted with this Manual and must be informed about its potential hazards. Children and frail people must not use this tool. Children should be supervised at all times if they are in the area in which the tool is being used. It is also imperative that you observe the accident prevention regulations in force in your area. The same applies for general rules of occupational health and safety.
- The manufacturer shall not be liable for any changes made to the tool nor for any damage resulting from such changes.

- Even when the tool is used as prescribed it is not possible to eliminate all residual risk factors. The following hazards may arise in connection with the tool's construction and design:
- Damage to hearing if effective ear defenders are not worn.
- Power tools must not be used outdoors in rainy weather, or in moist environment (after rain) or in close vicinity with easily flammable liquids and gases. The working place should be well lit.

Know your product

Before using the power tool, familiarize yourself with all operating features and safety requirements. Use the tool and accessories only for the applications intended. All other applications are expressly ruled out.

2. Tool holder
3. LED work light
4. Forward/reverse switch
5. ON/OFF trigger switch
6. LED indicator
7. Max. torque and speed pre-selection button
8. LED battery indicator button
9. Battery
10. Battery release button
11. Charger
12. Brush caps

Operation

FITTING AND REMOVING THE BATTERY PACK (Fig. 1)

To remove the battery: Press release button (10) in the indicated direction and pull the battery out of the machine body.



WARNING: Always set the forward/reverse switch (4) in central position before any work on the machine e. g. fitting and removing a battery, tool change, transport, maintenance and storage.

To insert the battery: Place the battery into the base of the machine and slide it until it locks with an audible click.

LED INDICATOR

The LED indicator serves two functions and reports:





- Battery charge level;
- Speed range and max. tightening torque.

During operation LED indicator (6) shows the selected speed range (tightening torque).

There is no indication for speed range when battery capacity is below 20% or there is a problem with the battery. In this case the indicator shows either that battery capacity is below 20% or that there is a problem with the battery.

Battery state can be checked by LED indicator (6).

To actuate the indicator for battery state press ON/OFF trigger switch (8). (Fig. 2)

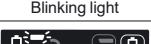
	Battery capacity: 60 - 100%
	Battery capacity: 30 - 60%
	Battery capacity: < 30%
 Blinking light	Battery capacity: < 20%. The battery must be recharged.
 Blinking light	Problems with battery. The display is activated upon pressing the trigger of the switch. It may show one of the following battery states: <ul style="list-style-type: none"> • Low battery ► Battery has to be recharged; • Temperature protection has been actuated ► Battery must be cooled down prior to resuming operation; • Damaged or unrecognized battery ► Battery has to be replaced

LED WORK AREA LIGHT

The machine is equipped with LED light (3) to illuminate the work area and improve visibility when drilling in areas with insufficient light. To turn the LED light on press the trigger of switch (5). LED light will automatically turn off 5 seconds after releasing the trigger of switch (5).

Electronic control may turn off the excessively overloaded machine in order to protect it. This mode is signalled by blinking LED work area light (3). The power tool can be used for its intended purpose after switching it on again.

REVERSING (FIG. 3)

The extreme position of lever (4) to the right (viewed from the rear) is equivalent to anti-clockwise rotation, the extreme position to the left - to clockwise rotation. When the ON/OFF switch (5) is depressed lever (4) can not be actuated.



WARNING: Reversing can be performed only when the spindle is not rotating!

Drilling and tightening screws are performed with lever in extreme position to the left. Removal of screws is performed with lever in extreme position to the right.

SWITCHING ON - SWITCHING OFF

Switching on: press ON/OFF switch (5).

Switching off: release ON/OFF switch (5).

The power tool is equipped with a brake. The spindle stops rotating immediately after releasing the switch lever.

MAX. TIGHTENING TORQUE PRE-SELECTION

Speed and tightening torque are directly correlated. The lower the speed, the lower is the tightening torque.

The tightening torque can be adjusted in two ways:

- By pre-selecting the speed and max. tightening torque;
- By smooth adjusting the speed / tightening torque.

Pre-selecting the speed and max. tightening torque can be accomplished by pressing button (7). Upon pressing button (7) once, indicator (6) shows the selected setting. Repeatedly pressing the button (7) will change the three settings for maximum torque and this will be indicated by one, two or three LEDs on indicator (6). One LED corresponds to the lowest speed / torque, and three LEDs - to the highest speed / torque.

The selected range is being saved even if the machine has been switched off or the battery has been removed.

SMOOTH ELECTRONIC SPEED / TORQUE CONTROL

Light pressure on ON/OFF trigger switch (5) results in low rotation speed, further pressing the switch results in smooth increase of the rpm to maximum upon reaching the extreme position.

INSERTING AND REMOVING BITS



WARNING: Remove the battery or set the forward/reverse switch (4) in central (neutral) position.

Inserting the bit: Align the square opening of the socket bit to the tool holder (2) and press it firmly.

Removing the bit: Pull the socket out to remove it.

OPERATING THE TOOL

Impact operation starts automatically when the load exceeds certain level. Pushing the trigger switch at no load will result only in change of speed.

The fastening torque depends on the duration of impact operation. Generally, maximum torque is achieved after 5 seconds of impact operation. Further operation will result only in slight torque increase. Prolonged impact operation may cause motor damage or burning.

The torque depends on the length, grade and diameter of the screw. It depends also on the strength of material to be fastened (wood, metal, etc.) and the type of washer used. Operate the tool after calculating the appropriate impact operation time by performing a trial fastening and measuring the actually achieved torque by a torque wrench.



WARNING: Power tool with a faulty switch is dangerous and shall be repaired before use.

SCREWING / UNSCREWING

Install a bit that matches the screw, align the bit into the grooves of the screw head, and then tighten it.

Push the impact driver just enough to keep the bit in contact with the screw head.



WARNING: Overtightening may result in breaking the screw or damaging the bit!

Applying the impact driver for too long may tighten the

screw too much and break it.

- Tightening with the impact driver not aligned with the screw may damage the screw head and the driving force will not be transmitted properly to the screw.
- Before screwing large long screws into hard material, it is advisable to pre-drill a pilot hole with the core diameter of the thread to depth approx. 2/3 of the screw length.

Maintenance



WARNING: Always set the forward/reverse switch (4) in central position before any work on the machine e. g. fitting and removing a battery, tool change, transport, maintenance and storage.

BRUSH REPLACEMENT

This power tool is designed for quick brush replacement. When the carbon brushes are worn out, both brushes must be replaced simultaneously with genuine brushes at NORMFEST service centre for warranty and post-warranty service.

CLEANING

For safe operation always keep the machine and its ventilation slots clean.

Regularly check to see if any dust or foreign matter has entered the grills near the motor and around the switches. Use a soft brush to remove any accumulated dust. Wear safety glasses to protect your eyes whilst cleaning. If the body of the tool needs cleaning, wipe it with a soft damp cloth. A mild detergent can be used.



WARNING: Never use alcohol, petrol or other cleaning agent. Never use caustic agents to clean plastic parts.



WARNING: Water must never come into contact with the tool.

IMPORTANT! To assure product safety and reliability, repairs, maintenance and adjustment (including brush inspection and replacement) should be performed by certified service centres or other qualified service organisations, always using genuine replacement parts.

Warranty

The guarantee period for NORMFEST power tools is determined in the guarantee card.

Faults due to normal wear, overloading or improper handling will be excluded from the guarantee.

Faults due to defective materials implemented as well as defects in workmanship will be corrected free of charge through replacement or repair.

The complaints for defective NORMFEST power tools will be recognized if the machine is sent back to the dealer or is presented to the authorised warranty service centre undismantled, in its initial condition.

Notes

Carefully read the entire original instructions before using this product.

The manufacturer reserves the right to change specifications without notice.

Specifications may differ from country to country.

Treść

Wstęp	16
Dane techniczne.....	18
Ogólne wskazówki bezpieczeństwa dla elektronarzędzi	19
Dodatkowe przepisy bezpieczeństwa wkrętarek udarowych.....	20
Opis narzędzia	20
Wskazówki do pracy.....	21
Konserwacja	22
Gwarancja	23

ROZPAKOWANIE

Ze względu na nowoczesne metody produkcji masowej, istnieje niewielkie prawdopodobieństwo, iż zakupione przez Państwa narzędzie jest wadliwe, bądź niekompletne. W przypadku stwierdzenia jakichkolwiek nieprawidłowości, nie uruchamiać narzędzia do chwili wymiany części lub usunięcia usterki. Niezastosowanie się do tego zalecenia może skutkować poważnym uszkodzeniem ciała.

MONTAŻ

Akumulatorowe wkrętarki udarowe dostarczane są w opakowaniu i całkowicie zmontowane.

Wstęp

Niniejsze elektronarzędzie zostało wyprodukowane zgodnie z restrykcyjnymi standardami jakości firmy NORMFEST. Państwa nowe urządzenie jest łatwe i bezpieczne w użytkowaniu i odpowiednio używane zapewni wieloletnią, niezawodną pracę.



UWAGA!

Przed przystąpieniem do eksploatacji zakupionego przez Państwa elektronarzędzia NORMFEST należy uważnie zapoznać się z całością niniejszej Instrukcji obsługi. Ze szczególną uwagą należy traktować Ostrzeżenia. Elektronarzędzie NORMFEST posiada wiele cech, które przyspieszą i ułatwią wykonywaną przez Państwa pracę. Podczas prac nad narzędziem szczególną wagę poświęcono kwestiom bezpieczeństwa, wydajności i niezawodności, dzięki którym urządzenie jest łatwe w obsłudze.



Nie wyrzucać produktów elektrycznych razem z odpadami z gospodarstw domowych!

Zużyte artykuły elektryczne nie powinny być wyrzucane wraz z odpadami z gospodarstw domowych. Należy je utylizować w przeznaczonych do tego miejscach. Informacji na temat utylizacji udzielają władze lokalne bądź sprzedawcy.

OCHRONA ŚRODOWISKA



Utylizując urządzenie, osprzęt i opakowanie należy poddać poszczególnym elementom sortowaniu z myślą o ochronie środowiska naturalnego.

Elementy plastikowe zostały odpowiednio oznaczone, aby umożliwić utylizację według odpowiedniej klasyfikacji odpadów.

OPIS SYMBOLI

Na tabliczce znamionowej narzędzia mogą znajdować się symbole oznaczające ważne informacje o produkcie lub instrukcji jego użytkowania.



Zgodny z odpowiednimi dyrektywami europejskimi



Spełnia wymagania przepisów Unii Celnej.



Zapoznać się z instrukcją obsługi

YYYY-Www

Okres produkcji, w którym zmiennymi symbolami są:
YYYY - roku produkcji, ww – tydzień kalendarzowy

Na baterii umieszczono specjalne symbole zawierające istotną informację o wyrobie lub instrukcje jej stosowania.



Recykling baterii Li-Ion.



Nie grzewać, chronić przed bezpośrednim działaniem promieni słonecznych i ogniem.



Chronić przed wilgocią, deszczem i wodą!



Dopuszczalny zakres temperatury ładowania 0÷45°C

Dane techniczne

Model		ASSA18V
▪ Silnik	V	18
▪ Liczba obrotów na biegu jałowym	min ⁻¹	
I prędkość		0–1000
II prędkość		0–1800
III prędkość		0–2800
▪ Liczba uderzeń na biegu jałowym	min ⁻¹	
I prędkość		0-1150
II prędkość		0-2400
III prędkość		0-4400
▪ Maksymalny moment obrotowy	Nm	180
▪ Podłączenie narzędzia roboczego		■ ½" (12.7 mm)
▪ Śrub maszynowych	mm	M6–M16
▪ Elektroniczne ustawienie obrotów, bieg- prawy- lewy		•
▪ Elektroniczny dobór obrotów		•
▪ Hamulec silnika		•
▪ Diodowy wskaźnik ładowania		•
▪ Dwustopniowa przekładnia		•
▪ Waga z baterią 2Ah / 4Ah (odpowiednio do procedury EPTA 01/2014):	kg	1.4/1.7

INFORMACJA O HAŁASIE I WIBRACJACH (wartości ustalone zgodnie z EN 60745.)

▪ Wartości emisji hałasu:

Poziom ciśnienia akustycznego A L _{pA}	dB(A)	91
Niepewność K _{pA}	dB	3
Poziom mocy akustycznej A L _{WA}	dB(A)	102
Niepewność K _{WA}	dB	3



Praca w słuchawkach!

▪ Emisja wibracji (*Wartości ustalone zgodnie z 6.2.7 EN 60745-1.)

Całkowita wartość wibracji (suma wektorów trzech kierunków) ustalona zgodnie z EN 60745:

Wartość emisji wibracji a _{h,D}	m/s ²	10.7
Niepewność K _{v,D}	m/s ²	1.6

Podany w niniejszej instrukcji poziom drgań został zmierzony zgodnie z określoną przez normę EN 60745 procedurą i może być używany do porównywania urządzeń. Może być stosowany do wstępnego określenia ekspozycji.

Deklarowany poziom emisji drgań odnosi się do głównego zastosowania urządzenia. Jeżeli urządzenie zostanie przeznaczone do innych zastosowań, z innym osprzętem lub nie będzie należało konserwowane, poziom emisji wibracji może się różnić. Może to znacznie zwiększyć poziom ekspozycji w łącznym czasie pracy.

Aby dokładnie określić poziom ekspozycji na drgania, należy także brać pod uwagę okresy gdy urządzenie jest wyłączone, lub gdy nawet jest włączone, ale nie wykorzystywane do pracy. Może to znacznie obniżyć poziom ekspozycji na drgania w łącznym czasie pracy.

Chronić urządzenie oraz osprzęt oraz dbać o zapewnienie ciepła dłoniom podczas pracy w celu obniżenia szkodliwego wpływu drgań.

Pył z takich materiałów jak np. farba zawierająca ołów, niektóre gatunki drewna, minerały oraz metal może być szkodliwy. Kontakt lub inhalacja pyłów może spowodować reakcje alergiczne i/lub choroby układu oddechowego u operatora lub osób znajdujących się w bezpośredniej bliskości.

Pewne odmiany pyłów sklasyfikowane są jako rakotwórcze np. pył dębowy czy bukowy w szczególności w połączeniu z dodatkami zawierającymi chromaty i środki konserwujące. Materiały zawierające azbest mogą być obrabiane jedynie przez specjalistów.

- Tam gdzie możliwe jest stosowanie odciągu pyłów należy je stosować.
- Aby uzyskać wysoką skuteczność odciągu pyłów, stosować odkurzacz do drewna lub do minerałów wraz z niniejszym urządzeniem.
- Miejsce pracy musi być dobrze wentylowane .
- Zaleca się stosowanie maski p.pyłowej lub filtrów klasy P2.

Przestrzegać przepisów krajowych odnośnie obrabianych materiałów.

Ogólne wskazówki bezpieczeństwa dla elektronarzędzi



Uwaga! Przeczytać wszystkie instrukcje bezpieczeństwa. Nie przestrzeganie instrukcji i ostrzeżeń może spowodować porażenie prądem, pożar i/lub poważne obrażenia.

Zachować wszystkie instrukcje i ostrzeżenia.

Termin: „urządzenie” we wszystkich poniższych informacjach odnosi się do urządzeń zasilanych z sieci (przewodowych) oraz urządzeń akumulatorowych (beprzewodowych).

1. BEZPIECZEŃSTWO MIEJSCA PRACY

- Miejsce pracy musi być zawsze dobrze oświetlone i czyste. Niedostateczne oświetlenie oraz nieład mogą być przyczyną wypadków.
- Nie należy używać urządzenia w obecności palnych płynów, gazów i pyłów. Podczas pracy urządzenia powstają iskry, które mogą zapalić pyły lub opary.
- Chronić przed dziećmi i osobami postronnymi. Brak skupienia może spowodować utratę kontroli nad urządzeniem.

2. BEZPIECZEŃSTWO ELEKTRYCZNE

- Wtyczka urządzenia musi pasować do gniazda zasilającego. Nie wolno modyfikować wtyczki w jakikolwiek sposób. Nie stosować żadnych adapterów w przypadku elektronarzędzi wymagających uziemienia. Nie modyfikowane wtyczki oraz gniazda zasilające redukują ryzyko porażenia prądem.
- Unikać kontaktu z uziemionymi przedmiotami takimi jak, rury, grzejniki, piece i lodówki. Ryzyko porażenia prądem wzrasta gdy ciało użytkownika zostanie uziemione poprzez kontakt z np. ww. przedmiotami.
- Nie narażać urządzenia na kontakt z wodą – w takim wypadku wzrasta zagrożenie porażenia prądem.
- Nie przenosić, nie wyłączać ani nie ciągnąć urządzenia trzymając za przewód. Chronić przewód przed źródłem ciepła, olejami, przedmiotami o ostrych brzegach lub ruchomych częściach. Uszkodzony lub spleątany przewód może zwiększyć ryzyko porażenia prądem.
- Podczas pracy na zewnątrz należy zawsze stosować odpowiedni przewód przedłużający. Stosowanie przewodu przeznaczonego do pracy na zewnątrz zmniejsza ryzyko porażenia prądem.
- Jeśli praca w wilgotnym środowisku jest nieunikniona, stosować zasilanie zabezpieczone wyłącznikiem różnicowo-prądowy. Stosowanie wyłącznika różnicowo-prądowego zmniejsza ryzyko porażenia prądem.

3. BEZPIECZEŃSTWO OSOBISTE

- Zawsze należy pracować w należyтым skupieniu i kierować się rozsądkiem. Nie używać urządzenia pozostając pod wpływem leków, alkoholu lub narkotyków, w trakcie leczenia lub będąc zmęczonym. Chwila nieuwagi podczas pracy urządzeniem może być przyczyną poważnych uszkodzeń ciała.
- Stosować wyposażenie ochronne. Zawsze używać ochrony oczu. Wyposażenie takie jak maska p.pyłowa, buty na podszewie antypoślizgowej, kask, ochronniki słuchu, redukuje zagrożenie uszkodzenia ciała.
- Unikać przypadkowego włączenia urządzenia. Upewnić się, że wyłącznik znajduje się w położeniu: „wyłączony” przed podłączeniem urządzenia do źródła zasilania. Przeniesienie urządzenia trzymając za wyłącznik lub podłączając je do zasilania z wyłącznikiem w pozycji: „włączone” może być przyczyną wypadków.
- Przed włączeniem urządzenia upewnić się, że nie jest dołączony żaden osprzęt regulujący (np. klucz). Pozostawienie klucza w rotującej części urządzenia może spowodować obrażenia.
- Nie przeceniać własnych możliwości. Zawsze dbać o odpowiednie oparcie dla nóg oraz balans. Zapewni to lepszą kontrolę w nieoczekiwanych sytuacjach.
- Stosować odpowiednie ubranie. Nie nosić luźnych ubrań ani biżuterii. Nie zbliżać włosów, ubrania ani rękawic roboczych do ruchomych części urządzenia. Luźne ubranie, biżuteria lub długie włosy mogą utknąć w ruchomych częściach urządzenia.
- Jeśli urządzenie jest wyposażone w adapter odprowadzania pyłów, należy sprawdzić czy jest odpowiednio podłączony i używany. Stosowanie systemu odprowadzania pyłów może obniżyć niebezpieczeństwa związane z pyleniem.

4. UŻYWANIE I KONSERWACJA URZĄDZENIA

- Nie przeciążać urządzenia. Stosować odpowiednie urządzenie do każdej pracy. Należy dobierać urządzenie wykona pracę lepiej i bezpieczniejsze w trybie do jakiego zostało zaprojektowane.
- Nie używać urządzenia jeśli wyłącznik nie działa. Każde urządzenie z uszkodzonym wyłącznikiem jest niebezpieczne i musi zostać naprawione.
- Zawsze należy odłączyć urządzenie od zasilania i/lub wyjąć baterię przed zmianą ustawień, wymianą akcesoriów lub odłożeniem po pracy. Takie działania zmniejszą ryzyko przypadkowego włączenia urządzenia.
- Nieużywane urządzenie należy chronić przed dziećmi oraz niepowołanymi osobami nie znającymi tego urządzenia lub niniejszej instrukcji. Elektronarzędzia są niebezpieczne w rękach nie przeszkolonych osób.
- Konserwować elektronarzędzia. Sprawdzać połączenia części ruchomych, ewentualne uszkodzenia oraz inne czynniki mogące mieć

wpływ na działanie urządzenia. W przypadku stwierdzenia uszkodzenia należy naprawić urządzenie przed dalszym użytkowaniem. Wiele wypadków spowodowanych jest nienależytą konserwacją urządzenia.

- f) Narzędzia tnące zawsze muszą być ostre. Odpowiednio konserwowane narzędzia tnące z ostrymi krawędziami rzadziej się zacinają w obrabianym materiale i są łatwiejsze w obsłudze.
- g) Niniejsze urządzenie oraz osprzęt do niego muszą być używane zgodnie z niniejszą instrukcją obsługi oraz w zakresie przewidzianym dla danego typu urządzenia. Zawsze należy brać pod uwagę rodzaj pracy do wykonania oraz warunki panujące w miejscu pracy. Użycie elektronarzędzia do celów innych niż opisane w niniejszej instrukcji obsługi może spowodować niebezpieczne sytuacje.

5. PRAWIDŁOWA OBSŁUGA I EKSPLOATACJA NARZĘDZI AKUMULATOROWYCH

- a) Akumulatory należy ładować tylko w ładowarkach, zalecanych przez producenta. W przypadku użycia ładowarki, przystosowanej do ładowania określonego rodzaju akumulatorów, w sposób niezgodny z przeznaczeniem, istnieje niebezpieczeństwo pożaru.
- b) W elektronarzędziach można używać jedynie przewidzianych do tego celu akumulatorów. Użycie innych akumulatorów może spowodować obrażenia ciała i zagrożenie pożarem.
- c) Nieużywany akumulator należy trzymać z dala od spinaczy, monet, kluczy, gwoździ, śrub lub innych małych przedmiotów metalowych, które mogłyby spowodować zmostkowanie styków. Zwarcie pomiędzy stykami akumulatora może spowodować oparzenia lub pożar.
- d) Przy niewłaściwym użyciu możliwe jest wydostanie się elektrolitu z akumulatora. Należy unikać kontaktu z nim, a w przypadku niezamierzonego zetknięcia się z elektrolitem, należy umyć dane miejsce ciała wodą. Jeżeli ciecz dostała się do oczu, należy dodatkowo skonsultować się z lekarzem. Elektrolit może doprowadzić do podrażnienia skóry lub oparzeń.

6. SERWIS

- a) Naprawę elektronarzędzia należy zlecić jedynie wykwalifikowanemu fachowcowi i przy użyciu oryginalnych części zamiennych. To gwarantuje, że bezpieczeństwo urządzenia zostanie zachowane.

Dodatkowe przepisy bezpieczeństwa wkrętarek udarowych

- Należy mieć świadomość, że narzędzie to zawsze jest w stanie roboczym, ponieważ nie zachodzi potrzeba jego podłączenia do sieci zasilania. Wyłącznik

zawsze powinien znajdować się w pozycji WYŁĄCZONO, podczas zakładania lub wyjmowania baterii.

- Trzymać elektronarzędzie za przeznaczone do tego odizolowane powierzchnie podczas wykonania operacji roboczej, przy której zamontowany osprzęt może dotknąć ukrytej instalacji. Dotknięcie zamontowanego osprzętu do przewodu pod napięciem może postawić odsłonięte części metalowe elektronarzędzia pod napięciem i w wyniku tego użytkownik może być porażony prądem elektrycznym.
 - Narzędzie elektryczne stosować tylko zgodnie z jego przeznaczeniem. Wszelkie inne zastosowanie odmiennie od opisu w niniejszej instrukcji, uważane jest za niewłaściwe stosowanie. Odpowiedzialność za wszelkie uszkodzenia lub skaleczenia wynikające z niewłaściwego użytku narzędzia ponosi użytkownik, a nie producent.
 - Użytkowanie prawidłowe niniejszego elektronarzędzia wymaga przestrzegania przepisów bezpieczeństwa, ogólnych instrukcji i wskazówek pracy opisanych tutaj. Wszyscy użytkownicy mają obowiązek zapoznać się treścią niniejszej obsługi i zapoznania się z potencjalnym ryzykiem związanym z pracą elektronarzędziem. Dzieci, fizycznie niesprawne osoby nie powinny użytkować tegoż elektronarzędzia. Dzieci znajdujące się blisko miejsca pracy elektronarzędziem należy otoczyć stałą obserwacją. Obowiązkowo należy podjąć środki prewencji w zakresie bezpieczeństwa. To samo dotyczy przestrzegania podstawowych przepisów bezpieczeństwa i higieny pracy.
 - Producent nie ponosi odpowiedzialności za dokonane przez użytkownika zmian w elektronarzędziu lub za uszkodzenia spowodowanymi tego rodzaju zmianami.
- Nawet wtedy, gdy elektronarzędzie jest stosowane zgodnie z jego przeznaczeniem nie sposób uniknąć wszelkich możliwych czynników ryzyka. Wymienione poniżej zagrożenia mogą powstać w związku ze specyfiką konstrukcji i wyglądu elektronarzędzia.
- Problemy ze słuchem w razie niestosowania skutecznych środków bezpieczeństwa.
 - Elektronarzędzia nie można stosować na wolnym powietrzu przy opadach atmosferycznych w środowisku wilgotnym lub blisko łatwopalnych płynów i gazów. Miejsce pracy powinno być dobrze oświetlone.

Opis narzędzia

Przed rozpoczęciem pracy z urządzeniem należy dokładnie przeczytać wszystkie informacje o specyfice pracy i warunkach bezpieczeństwa.

Urządzenie i osprzęt powinny być stosowane tylko do celów wymienionych w instrukcji obsługi. Każde inne zastosowanie jest niedozwolone.

2. Uchwyt narzędzia roboczego
3. Oświetlenie LED miejsca pracy
4. Przełącznik zmiany kierunku obrotu
5. Wyłącznik
6. Wskaźnik LED
7. Przycisk wstępnego doboru zakresu prędkości i

- maksymalnego momentu dociągającego
8. Przycisk wskaźnika diody LED baterii
 9. Bateria akumulatorowa
 10. Przycisk zwalnający baterię
 11. Ładowarka
 12. Pokrywy szczotek

Wskazówki do pracy

ZAKŁADANIE I WYJMOWANIE BATERII

(RYS. 1)

W celu wyjęcia baterii wcisnąć przycisk zwalnający baterię (10) we wskazanym kierunku oraz wyciągnąć ją z obudowy elektronarzędzia.



UWAGA: Przed konserwacją urządzenia, lub montażem i ładowaniem baterii, wymianą końcówek, transportem i przechowywaniem przełącznik zmiany kierunku obrotów (4) należy ustawić na pozycji środkowej.

W celu zakładania baterii należy ją włożyć do podstawy elektronarzędzia i przesuwać ją do usłyszenia charakterystycznego trzaśnięcia.

WSKAŹNIK LED

Wskaźnik LED spełnia dwie funkcje i wskazuje:

- stopień naładowania baterii;
 - zakres obrotów i maksymalny moment dociągający
- Podczas pracy maszyn wskaźnik (6) wskazuje wybrany zakres obrotów (moment dociągający). Brak wskazania prędkości obrotowej występuje, gdy pojemność baterii jest poniżej 20% lub są problemy z baterią. Wtedy wskaźnik wskazuje czy pojemność jest poniżej 20% czy są problemy z baterią. Stan baterii można sprawdzać wskaźnikiem LED (6). W celu uaktywnienia wskaźnika stanu baterii wcisnąć przycisk wskaźnika (8). (Rys. 2)

	Ładowność baterii: 60 - 100%
	Ładowność baterii: 30 - 60%
	Ładowność baterii: < 30%
 Migające światło	Ładowność baterii: < 20%. Baterię należy naładować.
 Migające światło	Problem z baterią. Wskazanie zostaje uruchomione po wciśnięciu spustu wyłącznika. Wskazuje jeden z następujących stanów baterii: <ul style="list-style-type: none"> • Rozładowanie baterii ► Konieczność naładowania baterii; • Uruchomione zabezpieczenie temperaturowe ► Baterię należy ochłodzić przed ponownym przystąpieniem do pracy; • Uszkodzona bateria lub niezidentyfikowana bateria ► Baterię należy wymienić.

OŚWIETLENIE MIEJSCA PRACY

Włączenie oświetlenia luminescencyjnego następuje po wciśnięciu spustu wyłącznika (5). Oświetlenie luminescencyjne strefy roboczej wyłącza się automatycznie po około 5 sekundach po zwolnieniu spustu wyłącznika (5). Elektronika ochrony przeciążeniowej może wyłączyć znacznie przeciążone urządzenie w celu jego ochrony. Ten tryb jest zasygnalizowany miganiem oświetlenia luminescencyjnego strefy roboczej (3). Urządzenie może zostać ponownie użyte zgodnie z przeznaczeniem po ponownym włączeniu.

WYBÓR KIERUNKU OBROTÓW (RYS. 3)

Prawa pozycja krańcowa dźwigni (4) (patrząc z tyłu) oznacza obroty w kierunku przeciwnym do ruchu wskazówki zegarowej, a lewa pozycja krańcowa dźwigni oznacza obroty zgodnie z ruchem wskazówki zegarowej. Przy wciśnięciu wyłącznika (5) nie można uruchomić dźwigni (4).



UWAGA: Zmiana kierunku obrotów może być dokonywana tylko podczas gdy wrzeczono jest w stanie spoczynku.

W celu nawiercania otworów i wkręcania śrub przełącznik należy przesunąć w lewo. W celu wykręcenia śrub przełącznik należy przesunąć w prawo.

WŁĄCZANIE I WYŁĄCZANIE

Włączenie: Wcisnąć włącznik (5).

Wyłączenie: Puścić włącznik (5).

Urządzenie jest wyposażone w hamulec silnika. Wrzeczono przestaje obracać się natychmiast po zwolnieniu spustu wyłącznika.

WSTĘPNY DOBÓR MAKSYMALNEGO MOMENTU DOCIĄNIĘCIA

Prędkość i moment dociągnięcia są bezpośrednio powiązane. Im niższa prędkość tym niższy moment dociągnięcia.

Moment dociągnięcia może regulować dwoma sposobami:

- poprzez wstępny dobór zakresu prędkości i maksymalnego momentu dociągnięcia;
- poprzez płynną regulację prędkości / maksymalnego momentu dociągnięcia.

Wstępnego doboru zakresu prędkości i maksymalnego momentu dociągnięcia można dokonać wciskając przycisk (7). Przy jednorazowym wciśnięciu przycisku (7) zmieniają się trzy nastawienia maksymalnego momentu obrotu, które jest sygnalizowane przez jedną, dwie lub trzy diody LED wskaźnika (6). Jedna dioda LED odpowiada najniższej prędkości obrotów, odpowiednio najniższemu momentowi dociągnięcia, a trzy diody LED – największej prędkości obrotów, odpowiednio największemu momentowi dociągnięcia.

Wybrany zakres zachowuje się w pamięci urządzenia nawet przy wyłączonym narzędziu i wyjętej baterii.

BEZSTOPNIOWA REGULACJA ELEKTRONICZNA PREDKOŚCI / MOMENTU DOCIĄGNIĘCIA

Lekkie naciśnięcie spustu wyłącznika (5) powoduje uruchomienie elektronarzędzia na niskich obrotach, które płynnie wzrastają do wartości maksymalnej zwiększając nacisk na spuście wyłącznika do osiągnięcia skrajnego położenia.



UWAGA: Przedłużające się korzystanie z regulacji elektronicznej podczas pracy może spowodować przeciążenie lub uszkodzenie regulatora.

ZAKŁADANIE I ZDEJMOWANIE NARZĘDZIA ROBOCZEGO



UWAGA: Wyjąć baterię lub ustawić przełącznik zmiany kierunku obrotów (4) w środkowym (neutralnym) położeniu.

Zakładanie: Wyrównać otwór kwadratowy narzędzia roboczego w stosunku do uchwytu (2) i wcisnąć mocno.
Zdejmowanie: W celu zdejmowania narzędzia roboczego należy je pociągnąć na zewnątrz.

PRACA ELEKTRONARZĘDZIEM

Działanie udarowe włącza się przy obciążeniu większym od ustalonego poziomu. Wcisnięcie wyłącznika na biegu jałowym spowoduje tylko zmianę obrotów.

Moment zakręcający zależy od czasu trwania działania udarowego. Przeważnie maksymalny moment zakręcania osiąga się po 5 sekund pracy w trybie udarowym. Po tym czasie moment zakręcania wzrasta tylko nieznacznie.

Ciągła praca w trybie udarowym może spowodować uszkodzenie lub przepalenie silnika elektrycznego.

Moment zakręcania zależy od długości, klasy i średnicy wkrętu, od sztywności materiału (drewno, metal i in.), w który wkręcany jest wkręt, a także od rodzaju zastosowanego krążka. Używać elektronarzędzia po uważnym obliczeniu odpowiedniego czasu na działanie udarowe, w tym celu dokonać próbnego zakręcenia i zmierzyć wartość momentu przy pomocy klucza dynamometrycznego.



UWAGA: Nie używać urządzenia z zepsutym przełącznikiem.

WKRECANIE

Wybrać bit pasujący do główki śruby, włożyć nasadkę w rowek śruby i przykręcić śrubę. Nie należy wywierać nacisku na urządzenie jeżeli nie jest to konieczne.



UWAGA: Zbyt mocne przykręcenie może złamać śrubę lub uszkodzić nasadkę.

- Wydłużony czas zakręcania może nadmiernie zamocować wkręt i spowoduje jego złamanie.
- Dokręcanie narzędziem pod kątem do wkrętu może uszkodzić główki wkrętu, oprócz tego moment obrotowy nie zostanie przeniesiony w całości na wkręt.
- Przed wkręcaniem długich wkrętów o dużej średnicy w twarde materiały należy wywiercić uprzednio otwór o średnicy odpowiedniej do średnicy wewnętrznej gwintu i głębokości, szacunkowo równej 2/3 długości wkrętu.

Konserwacja



UWAGA: Przed rozpoczęciem zmian w urządzeniu, jak: montaż i ładowanie baterii, wymiana narzędzi, transport, konserwacja i przechowywanie przełącznik zmiany kierunku obrotów (4) musi być ustawiony zawsze w pozycji środkowej.

WYMIANA SZCZOTEK

Niniejsze elektronarzędzie skonstruowane jest do szybkiej zmiany szczotek. W przypadku potrzeby wymiany szczotek, zawsze należy wymieniać obie szczotki naraz w autoryzowanym serwisie NORMFEST.

CZYSZCZENIE

Urządzenie i otwory wentylacyjne powinny być zawsze czyste.

Należy regularnie sprawdzać czy w kratce wentylacyjnej znajdującej się w pobliżu silnika nie ma kurzu ani ciął obcych. Do odkurzania używać miękkiej szczotki. Do czyszczenia należy zakładać okulary ochronne. Urządzenie czyścić wilgotną ściereką z zastosowaniem delikatnego płynu.



UWAGA: Nie należy stosować alkoholu, benzyny ani innych rozpuszczalników. Do czyszczenia tworzyw sztucznych nie należy używać agresywnych środków czyszczących.



UWAGA: Chronić urządzenie przed wodą.

UWAGA! W celu zapewnienia bezpiecznej pracy i trwałości urządzenia wszystkie naprawy i prace konserwacyjne należy zlecać w autoryzowanym serwisie NORMFEST. Należy używać tylko oryginalnych części zamiennych.

Gwarancja

Okres gwarancji urządzeń NORMFEST jest podany w karcie gwarancyjnej. Naturalne zużycie oraz uszkodzenia powstałe w wyniku przeciążenia lub niewłaściwej obsługi nie podlegają gwarancji.

Uszkodzenia wynikłe z wady materiałowej lub błędów produkcyjnych zostaną usunięte bezpłatnie w drodze naprawy lub wymiany urządzenia.

Reklamacje uszkodzonych urządzeń NORMFEST zostaną rozpatrzone jeśli zostaną dostarczone w stanie w jakim stwierdzono wadę, nie rozmontowane, do autoryzowanego serwisu lub punktu sprzedaży.

Uwagi

Przed podłączeniem urządzenia należy dokładnie przeczytać instrukcję obsługi.

Producent zastrzega sobie prawo dokonywania zmian, ulepszeń swoich produktów i specyfikacji bez informowania.

Specyfikacje mogą się różnić w zależności od kraju.

Indice

Introduzione	24
Dati tecnici	26
Avvertenze di sicurezza	27
Regole supplementari di sicurezza per avvitatori ad impulsi	28
Elementi della macchina	28
Uso della macchina	28
Manutenzione	30
Garanzia	31

PRIMA DELL'USO

Prima dell'uso verificare la presenza di tutti i componenti e degli accessori elencati. In caso di mancanze o apparenti difetti rivolgersi al rivenditore specializzato. L'inosservanza di tale raccomandazione potrebbe provocare gravi incidenti.

ASSEMBLAGGIO

Gli avvitatori ad impulsi a batteria vengono forniti imballati e completamente montati.

Introduzione

Gli utensili sono realizzati in conformità ai più alti standard di qualità della NORMFEST. Il loro impiego è facile e sicuro. Se usato correttamente, l'utensile vi servirà per lungo tempo.

AVVERTENZA:



Leggere attentamente tutte le istruzioni prima dell'utilizzo dell'utensile. Leggere con cura soprattutto le parti introdotte da "Attenzione!". Questo utensile NORMFEST presenta numerose caratteristiche che faciliteranno il Suo lavoro. Sicurezza, qualità ed affidabilità sono punti chiave nello sviluppo di questo utensile, e lo rendono semplice nell'uso e nella manutenzione.



Non smaltire elettrooutensili insieme a rifiuti domestici!

Residui di prodotti elettrici devono essere smaltiti separatamente dai rifiuti domestici e sottoposti ad un riciclaggio ecologico. Si prega di informarsi presso le autorità locali o i rivenditori specializzati circa il più vicino luogo di raccolta.

RISPETTO DELL'AMBIENTE



Macchina, accessori ed imballaggio devono essere destinati ad una riutilizzazione ecologica per il recupero di materie prime.

I componenti in plastica sono contrassegnati per relativo riciclaggio.

SIMBOLI

L'etichetta che si trova sulla macchina contiene alcuni simboli. Questi forniscono importanti informazioni sull'utensile o istruzioni sull'uso dello stesso.



Corrisponde alle direttive europee applicabili



Corrisponde alle esigenze dei regolamenti dell'unione doganale.



Prendere conoscenza delle istruzioni per l'uso

YYYY-Www

Periodo di produzione, ove i simboli variabili sono:
YYYY – l'anno di produzione, ww – la settimana di calendario consecutiva

Sulla batteria sono segnati simboli speciali. Essi forniscono informazioni importanti relativi al prodotto, o istruzioni sul suo uso.



Riciclaggio di batterie Li-Ion



Non riscaldare, non lasciarle all'esposizione diretta del sole o di fuoco!



Non bagnare, proteggere dalla pioggia e dall'acqua!



Campo di temperatura consentito nel caricare 0+45°C

Dati tecnici

Modello		ASSA18V
▪ Carica nominale	V	18
▪ Giri a vuoto	min ⁻¹	
I velocità		0-1000
II velocità		0-1800
III velocità		0-2800
▪ Colpi a vuoto	min ⁻¹	
I velocità		0-1150
II velocità		0-2400
III velocità		0-4400
▪ Coppia di serraggio max	Nm	180
▪ Montaggio della punta		■ ½" (12.7 mm)
▪ Diametro viti per metallo	mm	M6-M16
▪ Regolazione elettronica della velocità, 2 sensi di rotazione		●
▪ Elettronica per la preselezione dei giri		●
▪ Freno motore		●
▪ LED per illuminare l'area di lavoro		●
▪ Indicatore luminoso di carica		●
▪ Peso con batteria 2Ah / 4Ah (EPTA procedura 01/2014)	kg	1.4/1.7

INFORMAZIONI SULLA RUMOROSITÀ E SULLA VIBRAZIONE

(Valori determinati secondo la normativa EN 60745)

▪ Valori di emissione acustica

Misurazione A del livello di pressione acustica L_{pA}	dB(A)	91
Incertezza K_{pA}	dB	3
Misurazione A del livello di potenza acustica L_{wA}	dB(A)	102
Incertezza K_{wA}	dB	3



Indossare cuffie di protezione!

▪ Livello di vibrazione

Valori di vibrazione totale (somma dei vettori dei tre assi) determinati secondo la normativa EN 60745:

Valori di vibrazione $a_{h,D}$	m/s ²	10.7
Incertezza $K_{h,D}$	m/s ²	1.6

Il livello di vibrazione sopra indicato è stato definito seguendo il metodo di misurazione riportato nella normativa EN 60745 e può essere utilizzato per confrontare tra di loro diversi elettrotensili. Inoltre è adatto per effettuare una stima provvisoria del livello di esposizione.

Il livello di vibrazione si riferisce alle modalità d'uso principali dell'utensile. Tuttavia, se utilizzato per scopi diversi da quelli previsti, con punte poco stabili o senza adeguata manutenzione, il livello di vibrazione può variare. Ciò può aumentare sensibilmente il livello di esposizione durante il lavoro.

Per una precisa definizione del livello di esposizione dovrebbe essere preso in considerazione anche l'arco di tempo in cui l'utensile è spento o funzionante ma non in uso. Ciò può ridurre sostanzialmente il livello di esposizione durante il lavoro.

Utilizzare l'utensile e gli accessori con cura, e maneggiarlo mantenendo le mani calde così da ridurre gli effetti dannosi dell'elevato livello di vibrazioni.

Polvere derivante da materiali come vernici contenenti particelle di piombo, alcuni tipi di legno, minerali e metallo potrebbe essere nociva. Il contatto o l'inalazione di tali polveri potrebbe causare reazioni allergiche e/o problemi al sistema respiratorio dell'utente o di terzi.

Talune tipologie di polveri, come ad esempio quella derivante da legno di quercia o faggio, soprattutto se trattati con additivi e conservanti, sono classificate come cancerogene. Si consiglia di fare trattare materiali contenenti asbesto solo a persone esperte.

- Se possibile collegare sempre la macchina ad un dispositivo di aspirazione.
- Tenere l'area di lavoro ben pulita e ventilata.
- Si consiglia l'uso di una mascherina o filtro di classe P2.

Osservare le direttive nazionali relative al materiale da lavorare.

Avvertenze di sicurezza



ATTENZIONE! Leggere tutte le istruzioni d'uso e le avvertenze di sicurezza. L'inosservanza delle istruzioni seguenti può causare folgorazioni, incendi e/o gravi danni a persone.

Conservare con cura queste istruzioni.

Il termine "utensile" in tutte le avvertenze successive si riferisce sia agli utensili collegati alla rete elettrica (con cavo di alimentazione) che agli utensili a batteria (senza cavo).

1. AREA DI LAVORO

- Mantenere l'area di lavoro pulita e ben illuminata. Le zone buie ed ingombre di oggetti favoriscono incidenti.
- Non utilizzare l'utensile in presenza di liquidi infiammabili, gas o polvere. Le scintille generate potrebbero infiammare polvere e/o vapore.
- Tenere a distanza bambini e terzi durante il funzionamento. Per una distrazione potreste perdere il controllo dell'utensile.

2. SICUREZZA ELETTRICA

- La spina dell'utensile deve essere adatta alla presa utilizzata. Non modificare la spina in alcun modo. Non utilizzare adattatori con gli utensili collegati a terra. L'impiego di una spina integra ed una presa adatta riduce i rischi di folgorazione.
- Evitare di toccare con il corpo le superfici collegate a terra quali tubi, radiatori, forni e frigoriferi. Il rischio di folgorazione aumenta se il corpo è collegato a terra.
- Non esporre l'utensile alla pioggia e all'umidità. La penetrazione d'acqua nell'utensile aumenta il rischio di folgorazione.
- Non utilizzare il cavo per scopi diversi da quello previsto. Non utilizzare il cavo per trasportare o tirare l'utensile, oppure per staccare la spina dalla presa. Tenere il cavo lontano da fonti di calore, olio, parti appuntite o in movimento. Cavi danneggiati o attorcigliati aumentano il rischio di folgorazione.
- Se l'utensile viene utilizzato all'aperto, usare una prolunga adatta all'uso esterno. L'impiego di una prolunga da esterno riduce il rischio di folgorazione.
- Se il lavoro in un ambiente umido è strettamente necessario, utilizzare una presa protetta da dispositivo a corrente residua. Ciò riduce i rischi di scosse.

3. SICUREZZA PERSONALE

- L'uso di elettrooutensili richiede attenzione e buon senso. Non utilizzare gli utensili se si è stanchi o sotto l'effetto di droghe, alcol o medicinali. Una breve disattenzione può provocare gravi danni alle persone.
- Munirsi di indumenti e dispositivi di protezione. Indossare sempre occhiali da lavoro. L'uso di dispositivi di protezione tra cui mascherina antipolvere,

scarpe antiscivolo, casco e protezioni per l'udito riduce il rischio di danni a persone.

- Evitare l'accensione accidentale. Accertarsi che l'interruttore sia in posizione "OFF" prima di inserire la spina. Se si trasportano gli utensili con il dito sull'interruttore o si inserisce la spina nella presa con l'interruttore in posizione "ON" aumenta il rischio di incidenti.
- Togliere tutte le chiavi di regolazione prima di accendere l'utensile. Una chiave lasciata inserita in una parte rotante di un utensile può provocare danni a persone.
- Non utilizzare l'utensile in condizioni estreme. Mantenere sempre l'equilibrio ed i piedi ben appoggiati a terra. Questo consente un maggior controllo dell'utensile in caso di imprevisti.
- Indossare un abbigliamento adeguato. Non indossare abiti svolazzanti o gioielli. Tenere capelli, vestiti, e guanti lontani dalle parti in movimento. Abiti svolazzanti, gioielli o capelli potrebbero impigliarsi nelle parti in movimento.
- In presenza di apparecchiature per il collegamento a dispositivi di aspirazione e raccolta delle polveri, accertarsi che essi siano collegati ed utilizzarli correttamente. L'uso di queste apparecchiature può ridurre i rischi causati dalla polvere.

4. USO E MANUTENZIONE DELL'UTENSILE

- Utilizzare l'utensile più adatto per il lavoro da svolgere. L'impiego dell'utensile giusto migliora la qualità del lavoro e la sicurezza.
- Non utilizzare l'utensile se non è possibile accenderlo e spegnerlo con l'apposito interruttore. Gli utensili che non possono essere controllati con l'interruttore sono pericolosi e devono essere riparati.
- Staccare la spina dall'alimentazione di corrente prima di eseguire regolazioni, cambiare accessori o riporre l'utensile. Osservando queste precauzioni si riduce il rischio di accensione accidentale dell'utensile.
- Riporre gli utensili non utilizzati fuori dalla portata dei bambini e non consentirne l'utilizzo a persone che non conoscono l'utensile o queste istruzioni. Nelle mani di persone inesperte gli utensili possono diventare pericolosi.
- Sottoporre l'utensile a manutenzione. Verificare il corretto allineamento di tutte le parti mobili, controllare che non siano grippate e che non vi siano rotture o altri guasti che potrebbero influire sul funzionamento dell'utensile. Far riparare gli utensili danneggiati prima di riutilizzarli. Molti incidenti sono causati da utensili in pessime condizioni.
- Tenere le punte e gli strumenti da taglio puliti ed affilati. Se sottoposti ad una regolare manutenzione e pulizia consentono di lavorare in modo più preciso e sono maggiormente controllabili.
- Utilizzare l'utensile, gli accessori, gli attrezzi etc. secondo quanto indicato in queste istruzioni nonché tenendo in considerazione le condizioni di lavoro e il lavoro da eseguire. L'impiego di utensili per scopi diversi da quelli per cui sono stati progettati può dare origine a situazioni pericolose.

5. TRATTAMENTO ED UTILIZZO APPROPRIATO DI UTENSILI DOTATI DI BATTERIE RICARICABILI

- a) **Caricare la batteria ricaricabile solo ed esclusivamente nei dispositivi di carica consigliati dal produttore.** Per un dispositivo di carica previsto per un determinato tipo di batteria sussiste pericolo di incendio se viene utilizzato con un tipo diverso di batteria ricaricabile.
- b) **Avere cura d'impiegare negli elettrodomestici solo ed esclusivamente batterie ricaricabili esplicitamente previste.** L'uso di batterie ricaricabili di tipo diverso potrà dare insorgenza a lesioni e comportare il rischio d'incendi.
- c) **Non avvicinare batterie non utilizzate a fermagli, monete, chiavi, chiodi, viti e neppure ad altri piccoli oggetti metallici che potrebbero provocare un cavallottamento dei contatti.** Un eventuale corto circuito tra i contatti dell'accumulatore potrà dare origine a bruciature o ad incendi.
- d) **In caso d'impiego errato si provoca il pericolo di fuoriuscita di liquido dalla batteria ricaricabile.** Evitarne assolutamente il contatto. In caso di contatto accidentale, sciacquare accuratamente con acqua. Rivolgersi immediatamente al medico, qualora il liquido dovesse entrare in contatto con gli occhi. Il liquido fuoriuscito dalla batteria ricaricabile potrà causare irritazioni cutanee o ustioni.

6. ASSISTENZA

- a) **Fare riparare l'elettrodomestico solo ed esclusivamente da personale specializzato e solo impiegando pezzi di ricambio originali.** In tale maniera potrà essere salvaguardata la sicurezza dell'elettrodomestico

Regole supplementari di sicurezza per avvitatori ad impulsi

- Si deve tener presente che questo elettrodomestico si trova sempre in stato operativo, siccome non è necessario che sia innestato nella rete. Porre sempre l'interruttore nella posizione DISINSERITA (OFF), quando si installa o rimuove la batteria.
- **Tenere l'elettrodomestico per le superfici isolate destinate alla presa, nell'esecuzione di un'operazione durante la quale è possibile che il dispositivo di fissaggio tocchi un impianto elettrico nascosto.** Il contatto di dispositivi di fissaggio con un filo sotto tensione può mettere le parti metalliche aperte dell'elettrodomestico sotto tensione e causare una scossa elettrica all'operatore.
- Usare l'elettrodomestico soltanto secondo la sua destinazione d'uso. Qualsiasi altro uso, differente da quello descritto in queste istruzioni, verrà considerato erroneo. La responsabilità per qualsiasi guasto o ferimento che risulta da uso erroneo, cadrà sull'utente, e non sul fabbricante.
- Per sfruttare correttamente questo elettrodomestico, si

devono rispettare le regole di sicurezza, le istruzioni generali, e le istruzioni di funzionamento qui indicate. Tutti gli utenti devono conoscere queste istruzioni d'uso ed essere informati dei potenziali rischi nel lavoro con l'elettrodomestico. Bambini e persone fisicamente deboli non devono usare l'elettrodomestico. I bambini devono stare sotto continua sorveglianza se si trovano vicino al luogo dove si lavora con l'elettrodomestico. È obbligatorio prendere anche precauzioni di sicurezza. Lo stesso concerne pure l'osservanza delle regole principali relative alla salute e alla sicurezza sul lavoro.

- Il fabbricante non sarà tenuto responsabile per modifiche apportate dall'utente all'elettrodomestico, o per guasti causati da tali modifiche.
- Anche quando l'elettrodomestico viene usato secondo la sua destinazione d'uso, è impossibile eliminare tutti i fattori di rischio residui. I pericoli enumerati qui sotto potrebbero insorgere in relazione alle caratteristiche strutturali e al disegno tecnico dell'elettrodomestico.
- Problemi con l'udito, se non vengono adoperate misure precauzionali efficienti.
 - Non usare l'elettrodomestico all'aperto quando piove, in un ambiente umido (dopo una pioggia), o in vicinanza di liquidi o gas infiammabili. Mantenere il posto di lavoro ben illuminato.

Elementi della macchina

Prima di utilizzare la macchina è bene conoscere le sue particolarità e le avvertenze di sicurezza.

Usare l'utensile e gli accessori solo per gli scopi indicati in queste istruzioni. L'uso per qualsiasi altra finalità è severamente vietato.

2. Supporto della punta.
3. LED per illuminare l'area di lavoro
4. Interruttore per inversione del senso di rotazione
5. Interruttore ON/OFF
6. Indicatore a diodi elettroluminescenti
7. Pulsante per preselezione della gamma di velocità e della massima coppia di serraggio
8. Pulsante dell'indicatore di batteria a LED
9. Batteria
10. Tasto di sblocco della batteria
11. Caricabatterie
12. Capsule delle spazzole

Uso della macchina

INSERIRE ED ESTRARRE LA BATTERIA (FIG. 1)

Per estrarre la batteria: premere il tasto di sblocco della batteria (10) nella direzione indicata, ed estrarla fuori dalla carcassa dell'apparecchio.



ATTENZIONE: Prima di iniziare qualsiasi operazione con la macchina (inserimento ed estrazione della batteria, cambio della punta, lavori di manutenzione, etc.) spostare sempre l'interruttore per il senso di rotazione (4) in posizione centrale.

Per estrarre la batteria: Porre la batteria alla base dell'apparecchio e spingerla fino a sentire lo scatto caratteristico.





INDICATORE A LED

L'indicatore a LED svolge due funzioni e segnala:

- lo stato di carica della batteria;
- la gamma di velocità e la massima coppia di serraggio.

Durante il lavoro della macchina l'indicatore (6) mostra la gamma di velocità (la coppia di serraggio) selezionata. Manca indicazione della velocità, quando la capacità della batteria è sotto il 20%, o c'è qualche problema con la batteria. Allora l'indicatore segnala che o la capacità è sotto il 20%, o esiste un problema alla batteria. Lo stato di carica della batteria può essere verificato con l'indicatore a LED (6).

Per attivare l'indicatore, premere il pulsante dell'indicatore (8). (Fig. 2)

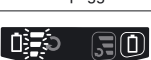
	Capacità della batteria: 60 - 100%
	Capacità della batteria: 30 - 60%
	Capacità della batteria: < 30%
 Luce lampeggiante:	Capacità della batteria: < 20%. È necessario caricare la batteria.
 Luce lampeggiante:	<p>Problema con la batteria. L'indicazione viene attivata con la levetta dell'interruttore premuta. Ciò indica uno dei seguenti stati della batteria:</p> <ul style="list-style-type: none"> • Batteria esausta ► È necessario caricare la batteria; • La protezione termica è scattata ► È necessario raffreddare la batteria prima di ricominciare il lavoro; • Batteria danneggiata o batteria non riconosciuta ► È necessario sostituire la batteria.

ILLUMINAZIONE DELL'AREA DI LAVORO

L'illuminazione a LED viene accesa premendo la levetta dell'interruttore ON/OFF (5). L'illuminazione a LED dell'area di lavoro viene spenta automaticamente circa 5 secondi dopo aver rilasciato la levetta di comando dell'interruttore ON/OFF (5).

A sovraccarico eccessivo dell'apparecchio, il comando elettronico può spegnere la macchina per proteggerla. La modalità di funzionamento protettivo viene segnalata con lampeggiamento dell'illuminazione a LED (3). Dopo il riavvio l'apparecchio può essere di nuovo usato conformemente alla sua destinazione.

IMPOSTAZIONE DEL SENSO DI ROTAZIONE

(FIG. 3)

La posizione estrema destra della leva (4) (guardando da dietro) significa rotazione in senso antiorario, e quella estrema sinistra - in senso orario. Se si preme l'interruttore ON/OFF (5), la leva (4) non può essere azionata.



ATTENZIONE! L'inversione del senso di rotazione può avvenire solo a macchina spenta.

È possibile forare ed avvitare solo con l'interruttore per senso di rotazione posizionato verso sinistra. Viceversa è possibile svitare solo con l'interruttore posizionato verso destra.

ACCENSIONE E SPEGNIMENTO

Accendere: premere l'interruttore ON/OFF (5).

Spegnere: rilasciare l'interruttore ON/OFF (5).

L'utensile è munito di un freno motore, pertanto l'alberino si ferma non appena cessa la pressione sull'interruttore ON/OFF (5).

PRESELEZIONE DELLA MASSIMA COPPIA DI SERRAGGIO

La velocità e la coppia di serraggio sono direttamente legate. Quanto minore è la velocità, tanto minore è la coppia di serraggio.

La coppia di serraggio può essere regolata in due modi:

- Mediante la preselezione della gamma di velocità e della massima coppia di serraggio;
- Mediante la regolazione continua della velocità / della coppia di serraggio.

La preselezione della gamma di velocità e della massima coppia di serraggio si possono effettuare premendo il pulsante (7). Se il pulsante (7) viene premuto una sola volta, l'indicatore (6) mostra quale impostazione è stata selezionata. Premendo il pulsante (7) più volte, si susseguono a vicenda le tre impostazioni di massima coppia di serraggio, e questo viene segnalato con uno, due o tre LED dell'indicatore (6). Un LED corrisponde alla più bassa velocità di rotazione, rispettivamente alla più bassa coppia di serraggio, mentre tre LED corrispondono alla più alta velocità di rotazione, rispettivamente alla più alta coppia di serraggio.

La gamma selezionata viene mantenuta con la macchina spenta e la batteria rimossa.

REGOLAZIONE ELETTRONICA CONTINUA DELLA VELOCITÀ / DELLA COPPIA DI SERRAGGIO

Premendo lievemente la levetta di scatto dell'interruttore (5), l'elettrotensile si avvia a bassi giri, che aumentano gradualmente a quelli massimi con l'aumento della pressione sulla levetta di scatto dell'interruttore, fino a raggiungere il fincorsa.



ATTENZIONE! L'uso prolungato della regolazione elettronica durante il lavoro potrebbe sovraccaricare o danneggiare il regolatore.

METTERE E TOGLIERE LA PUNTA



ATTENZIONE: Estrarre la batteria o impostare l'interruttore per inversione del senso di rotazione (4) alla posizione media (neutra).

Mettere: Spianare il foro quadrato della punta verso il supporto (2) e premere saldamente.

Togliere: Per togliere la punta tirarla in fuori.

FUNZIONAMENTO

L'azione di percussione si inserisce ad un carico superiore al livello impostato. Premendo l'interruttore in marcia a vuoto si otterrà soltanto un cambiamento del numero dei giri.

Il momento di stringimento dipende dalla durata dell'azione di percussione. Di solito il momento massimo di stringimento si raggiunge dopo 5 secondi di lavoro in regime di percussione. Dopo tale periodo il momento di stringimento aumenta di poco. Il funzionamento continuativo nel regime di percussione potrebbe provocare un guasto, o far bruciare il motore elettrico.

Il momento di stringimento dipende dalla lunghezza, la classe ed il diametro della vite, dalla durezza del materiale (legno, metallo, ecc.) nel quale si avvita, e dal tipo di rondella usata. Adoperare l'elettrotensile dopo aver calcolato attentamente il tempo opportuno per l'azione di percussione, aver fatto uno stringimento di prova, e misurato il valore del momento con l'ausilio di una chiave dinamometrica.



ATTENZIONE! Un avvitatore con un interruttore difettoso potrebbe comportare seri pericoli e deve essere subito riparato.

AVVITARE / SVITARE

Inserire la punta desiderata nel mandrino portautensile (4). Esercitare una pressione moderata in modo che la punta sia solo appoggiata alla testa della vite.



ATTENZIONE! Un avvitamento eccessivo può comportare una rottura delle viti o danni alla punta.

- Se si utilizza l'avvitatore ad impulso a lungo la vite potrebbe essere stretta troppo e rompersi.
- Avvitando con la macchina non in posizione centrale rispetto alla vite si potrebbe danneggiare la testa e la forza motrice non verrà trasmessa correttamente alla vite.
- Prima di avvitare viti lunghe con grosso diametro in materiali duri, si deve praticare in anticipo un foro con il diametro corrispondente al diametro interno della filettatura, e profondità press'a poco uguale ai 2/3 della lunghezza della vite.

Manutenzione



ATTENZIONE: Prima di iniziare qualsiasi operazione con la macchina (inserimento ed estrazione della batteria, cambio della punta, lavori di manutenzione, etc.) spostare sempre l'interruttore per il senso di rotazione (4) in posizione centrale.

SOSTITUZIONE DELLE SPAZZOLE

Questo elettrotensile è disegnato per rapido cambio delle spazzole. Quando le spazzole diventano logore, ambedue le spazzole vanno sostituite contemporaneamente con spazzole originali in un centro assistenza tecnica NORMFEST per manutenzione in o fuori garanzia.

PULIZIA

Per poter garantire buone e sicure operazioni di lavoro, tenere la macchina e le fessure di ventilazione sempre pulite.

Verificare regolarmente che polvere o altri corpi estranei non siano penetrati nelle fessure di ventilazione o attorno agli interruttori. Utilizzare uno spazzolino morbido per rimuovere la polvere depositatasi. Proteggere gli occhi durante la pulizia indossando occhiali da lavoro.

Per pulire la macchina utilizzare un panno umido. È possibile utilizzare un leggero detersivo.



ATTENZIONE! Non utilizzare alcol, benzina o altri solventi. È sconsigliato l'uso di detersivi aggressivi per la pulizia delle parti in plastica.



ATTENZIONE! Evitare il contatto della macchina con l'acqua.

IMPORTANTE! Per garantire la sicurezza e l'affidabilità dell'utensile, riparazioni, lavori di manutenzione ed altre regolazioni (incluso il controllo e l'eventuale sostituzione delle spazzole) devono essere effettuate da centri di assistenza NORMFEST autorizzati, dove vengono adoperate solo parti originali.

Garanzia

Il periodo di garanzia per gli utensili NORMFEST ha validità a partire dalla data di acquisto ed è conforme alle normative europee.

Non sono coperti da garanzia danni derivanti da usura, sovraccarico o uso improprio.

L'azienda produttrice assicura la sostituzione di tutte le parti non funzionanti in cui si riconoscano difetti di materiale e/o di lavorazione.

Le prestazioni di garanzia saranno erogate solo se la macchina richiesta sarà inviata in condizioni integre al rivenditore o ad un centro di assistenza, accompagnata dallo scontrino fiscale.

Ulteriori informazioni

Leggere attentamente tutte le istruzioni sull'uso prima di adoperare questo prodotto.

L'azienda produttrice si riserva il diritto di apportare modifiche tecniche senza preavviso.

Le specifiche tecniche possono variare da paese a paese.

Table des matières

Introduction	32
Spécifications techniques	34
Avertissements de sécurité généraux pour l'outil	35
Règles supplémentaires de sécurité lors du travail avec des tournevis à percussion sans fil	36
Présentation de la perceuse	36
Instructions pour le travail	37
Maintenance	38
Garantie	39

DEBALLAGE

Grâce aux techniques modernes de fabrication, il est improbable que votre outil soit défectueux ou qu'une pièce soit manquante. Si toutefois vous trouvez une anomalie, n'utilisez pas l'outil avant que les pièces aient été remplacées ou le défaut corrigé. Ne pas observer cette règle pourrait causer des blessures graves.

MONTAGE

Les tournevis à percussion sans fil sont livrés emballés et complètement assemblés.

Introduction

Les outils électroportatifs sont fabriqués en conformité avec les normes élevées de qualité de NORMFEST. Leur utilisation est aisée et sûre. En cas d'utilisation correcte, l'outil vous servira longtemps.



AVERTISSEMENT!

Lire attentivement les instructions avant d'utiliser votre nouvel outil. Prêter attention aux sections «**Avertissement**». Votre outil électrique possède des caractéristiques qui facilitent votre travail. Cet instrument a été conçu et produit selon toutes les exigences de sécurité pour que son usage et son entretien soient faciles.



Ne pas jeter les outils électroportatifs avec les ordures ménagères!

Les déchets provenant d'outils électriques ne doivent pas être ramassés avec les ordures ménagères. Prière de recycler sur les lieux qui y sont spécialement destinés. Contacter les autorités locales ou un représentant pour des consultations concernant le recyclage.



RESPECT DE L'ENVIRONNEMENT

Récupération des matières premières plutôt qu'élimination des déchets.

En vue à la protection de l'environnement, les appareils, comme d'ailleurs leurs accessoires et emballages, doivent pouvoir suivre chacun une voie de recyclage appropriée. Nos pièces en matières artificielles ont été marquées en vue d'un recyclage sélectif des différents matériaux.

LÉGENDE

L'outil électrique porte une plaque décrivant les signes spéciaux. Ils apportent une information importante quant au produit ou des instructions d'utilisation.



Conforme aux directives européennes applicables



Conforme aux exigences des règlements de l'Union douanière



Prenez connaissance de l'instruction d'utilisation

YYYY-Www

Période de production, où les symboles variables sont les suivants:
YYYY - année de production, ww – le numéro de la semaine du calendrier

Sur la batterie figurent des symboles spéciaux. Ils fournissent des informations importantes sur l'article ou des instructions concernant son utilisation.



Recyclage des batteries Li-Ion



Ne pas les chauffer, ne pas les exposer à l'effet direct des rayons de soleil et du feu !



Ne pas les mouiller, les préserver de l'effet de la pluie et de l'eau !



Plage de température admissible de chargement : de 0°C à +45°C

Spécifications techniques

Modèle		ASSA18V
▪ Moteur électrique:	V	18
▪ Vitesse à vide	min ⁻¹	
I vitesse		0-1000
II vitesse		0-1800
III vitesse		0-2800
▪ Fréquence des coups à vide	min ⁻¹	
I vitesse		0-1150
II vitesse		0-2400
III vitesse		0-4400
▪ Couple moteur maximal	Nm	180
▪ Fixation d'un outil de travail		■ ½" (12.7 mm)
▪ Diamètre maximal de vis de machine	mm	M6-M16
▪ Réglage électronique de la vitesse de rotation - à gauche / à droite		•
▪ Présélection électronique de la vitesse		•
▪ Frein électrique		•
▪ Eclairage par diodes de la zone de travail		•
▪ Indication par diodes de la charge batterie		•
▪ Poids avec la batterie 2Ah / 4Ah (procédure EPTA 01/2014)	kg	1.4/1.7

INFORMATIONS CONCERNANT LE BRUIT ET LES VIBRATIONS

(Les valeurs sont mesurées conformément à EN 60745.)

▪ Émission de bruit:

A-niveau pondéré de la pression sonore L_{pA}	dB(A)	91
Incertitude E_{pA}	dB	3
A-niveau pondéré de la puissance sonore L_{wA}	dB(A)	102
Incertitude E_{wA}	dB	3



Utilisez des protecteurs auditifs !

▪ Émission de vibrations (Les vibrations sont mesurées conformément au point 06/02/07 de EN 60745-1.)

Valeur globale des vibrations (somme vectorielle sur les trois axes), déterminée conformément à EN 60745:

Valeur d'émission vibratoire $a_{h,D}$	m/s ²	10.7
Incertitude $E_{h,D}$	m/s ²	1.6

L'amplitude d' accélération indiquée dans ces instructions d'utilisation a été mesurée suivant les méthodes de mesurage conformément à la norme EN 60745 et peut être utilisée pour une comparaison d'appareils. Le niveau de vibration peut être utilisé pour faire une estimation provisoire du degré d'influence vibratoire.

Le niveau de vibration annoncé concerne la fonction principale de l'outil. Dans des cas où l'outil est destinée à une autre utilisation ou avec d'autres accessoires, ou s'il est mal entretenu, le niveau de vibration peut s'écarter de celui qui a été indiqué. Si c'est le cas, le degré d'influence peut fortement augmenter au cours de l'utilisation.

Pour une estimation précise de l'influence vibratoire pendant un certain temps d'utilisation, il est recommandé de prendre aussi en considération les espaces de temps pendant lesquels l'appareil est éteint ou sous tension, mais pas vraiment utilisé. Ceci peut réduire considérablement l'influence vibratoire pendant toute la durée du travail.

Entretenez l'outil et ses accessoires en bon état. Gardez vos mains chaudes au cours de son utilisation – cela va diminuer les conséquences négatives lorsque vous travaillez à des hauts degrés de vibrations.

Les poussières de matériaux tels que peintures contenant du plomb, certains bois, minéraux ou métaux, peuvent être nuisibles à la santé. Toucher ou aspirer les poussières peut entraîner des réactions allergiques et/ou des maladies respiratoires auprès de l'utilisateur ou de personnes se trouvant à proximité.

Certaines poussières telles que les poussières de chêne ou de hêtre sont considérées cancérigènes, surtout en connexion avec des additifs pour le traitement de bois (chromate, lazure). Les matériaux contenant de l'amiante ne doivent être travaillés que par des personnes qualifiées.

- Si possible, utilisez une aspiration des poussières.
- Afin d'atteindre un haut degré d'aspiration de la poussière, lors du travail avec cet outil électroportatif utilisez un aspirateur spécialement adapté pour l'aspiration de poussière de bois ou pour l'aspiration de poussière de bois et/ou poussière de minéraux.
- Veillez à bien aérer la zone de travail.
- Il est recommandé de porter un masque respiratoire de la classe de filtre P2.

Respectez les règlements en vigueur dans votre pays spécifiques aux matériaux à traiter.

Avertissements de sécurité généraux pour l'outil



AVERTISSEMENT! Lire tous les avertissements de sécurité et toutes les instructions. Ne pas suivre les avertissements et instructions peut donner lieu à un choc électrique, un incendie et/ou une blessure sérieuse.

Conserver tous les avertissements et toutes les instructions pour pouvoir s'y reporter ultérieurement.

Le terme «outil» dans les avertissements fait référence à votre outil électrique alimenté par le secteur (avec cordon d'alimentation) ou votre outil fonctionnant sur batterie (sans cordon d'alimentation).

1. SÉCURITÉ DE LA ZONE DE TRAVAIL

- Conserver la zone de travail propre et bien éclairée. Les zones en désordre ou sombres sont propices aux accidents.
- Ne pas faire fonctionner les outils électriques en atmosphère explosive, par exemple en présence de liquides inflammables, de gaz ou de poussières. Les outils électriques produisent des étincelles qui peuvent enflammer les poussières ou les fumées.
- Maintenir les enfants et les personnes présentes à l'écart pendant l'utilisation de l'outil. Les distractions peuvent vous faire perdre le contrôle de l'outil.

2. SÉCURITÉ ÉLECTRIQUE

- Il faut que les fiches de l'outil électrique soient adaptées au socle. Ne jamais modifier la fiche de quelque façon que ce soit. Ne pas utiliser d'adaptateurs avec des outils à branchement de terre. Des fiches non modifiées et des socles adaptés réduiront le risque de choc électrique.
- Éviter tout contact du corps avec des surfaces reliées à la terre telles que les tuyaux, les radiateurs, les cuisinières et les réfrigérateurs. Il existe un risque accru de choc électrique si votre corps est relié à la terre.
- Ne pas exposer les outils à la pluie ou à des conditions humides. La pénétration d'eau à l'intérieur d'un outil augmentera le risque de choc électrique.
- Ne pas maltraiter le cordon. Ne jamais utiliser le cordon pour porter, tirer ou débrancher l'outil. Maintenir le cordon à l'écart de la chaleur, du lubrifiant, des arêtes ou des parties en mouvement. Des cordons endommagés ou emmêlés augmentent le risque de choc électrique.
- Lorsqu'on utilise un outil à l'extérieur, utiliser un prolongateur adapté à l'utilisation extérieure. L'utilisation d'un cordon adapté à l'utilisation extérieure réduit le risque de choc électrique.
- Si l'usage d'un outil dans un emplacement humide est inévitable, utiliser une alimentation protégée par un dispositif à courant différentiel résiduel (RCD). L'usage d'un RCD réduit le risque de choc électrique.

3. SÉCURITÉ DES PERSONNES

- Rester vigilant, regarder ce que vous êtes en train de faire et faire preuve de bon sens dans votre utilisation de l'outil. Ne pas utiliser un outil lorsque vous êtes fatigué ou sous l'emprise de drogues, d'alcool ou de médicaments. Un moment d'inattention en cours d'utilisation d'un outil peut entraîner des blessures graves des personnes.
 - Utiliser un équipement de sécurité. Toujours porter une protection pour les yeux. Les équipements de sécurité tels que les masques contre les poussières, les chaussures de sécurité antidérapantes, les casques ou les protections acoustiques utilisés pour les conditions appropriées réduiront les blessures de personnes.
 - Éviter tout démarrage intempestif. S'assurer que l'interrupteur est en position arrêt avant de brancher l'outil au secteur et/ou au bloc de batteries, de le ramasser ou de le porter. Porter les outils en ayant le doigt sur l'interrupteur ou brancher des outils dont l'interrupteur est en position marche est source d'accidents.
 - Retirer toute clé de réglage avant de mettre l'outil en marche. Une clé laissée fixée sur une partie tournante de l'outil peut donner lieu à des blessures de personnes.
 - Ne pas se précipiter. Garder une position et un équilibre adaptés à tout moment. Cela permet un meilleur contrôle de l'outil dans des situations inattendues.
 - S'habiller de manière adaptée. Ne pas porter de vêtements amples ou de bijoux. Garder les cheveux, les vêtements et les gants à distance des parties en mouvement. Des vêtements amples, des bijoux ou les cheveux longs peuvent être pris dans des parties en mouvement.
 - Si des dispositifs sont fournis pour le raccordement d'équipements pour l'extraction et la récupération des poussières, s'assurer qu'ils sont connectés et correctement utilisés. Utiliser des collecteurs de poussière peut réduire les risques dus aux poussières.
- ## 4. UTILISATION ET ENTRETIEN DE L'OUTIL
- Ne pas forcer l'outil. Utiliser l'outil adapté à votre application. L'outil adapté réalisera mieux le travail et de manière plus sûre au régime pour lequel il a été construit.
 - Ne pas utiliser l'outil si l'interrupteur ne permet pas de passer de l'état de marche à arrêt et vice versa. Tout outil qui ne peut pas être commandé par l'interrupteur est dangereux et il faut le réparer.
 - Débrancher la fiche de la source d'alimentation en courant et/ou le bloc de batteries de l'outil avant tout réglage, changement d'accessoires ou avant de ranger l'outil. De telles mesures de sécurité préventives réduisent le risque de démarrage accidentel de l'outil.
 - Conserver les outils à l'arrêt hors de la portée des enfants et ne pas permettre à des personnes ne connaissant pas l'outil ou les présentes instructions de le faire fonctionner. Les outils sont dangereux entre les mains d'utilisateurs novices.

- e) Observer la maintenance de l'outil. Vérifier qu'il n'y a pas de mauvais alignement ou de blocage des parties mobiles, des pièces cassées ou toute autre condition pouvant affecter le fonctionnement de l'outil. *En cas de dommages, faire réparer l'outil avant de l'utiliser. De nombreux accidents sont dus à des outils mal entretenus.*
 - f) Garder affûtés et propres les outils permettant de couper. *Des outils destinés à couper correctement entretenus avec des pièces coupantes tranchantes sont moins susceptibles de bloquer et sont plus faciles à contrôler.*
 - g) Utiliser l'outil, les accessoires et les lames etc., conformément à ces instructions, en tenant compte des conditions de travail et du travail à réaliser. *L'utilisation de l'outil pour des opérations différentes de celles prévues pourrait donner lieu à des situations dangereuses.*
- Tenir l'outil par les surfaces de préhension isolées, lors de la réalisation d'une opération au cours de laquelle le dispositif de serrage peut entrer en contact avec un câblage non apparent. *Le contact avec un fil «sous tension» peut également mettre «sous tension» les parties métalliques exposées de l'outil électrique et provoquer un choc électrique sur l'opérateur.*
 - L'appareil doit être utilisé uniquement pour les travaux pour lesquels il a été conçu. Toute autre utilisation, différente que celle décrite dans la présente notice, doit être considérée comme abusive. Le producteur décline toute responsabilité en cas de dommage ou de blessure causés par une utilisation abusive, la responsabilité étant alors entièrement assumée par l'utilisateur.
 - Afin d'utiliser l'appareil correctement, vous devez respecter les règles de sécurité, les consignes générales et celles concernant l'exploitation qui figurent dans la présente notice. Tous les utilisateurs doivent avoir pris connaissance de cette notice d'utilisation et être informés sur les risques potentiels lors du travail avec l'outil électroportatif. Les enfants et les personnes ne possédant pas la force physique nécessaire ne doivent pas utiliser l'outil électroportatif. Les enfants se trouvant dans la zone de travail avec l'outil électroportatif doivent être sous une surveillance incessante. Il est indispensable que vous preniez également des mesures de sécurité préalables. Ceci est également valable compte tenu des principales consignes concernant la salubrité et la sécurité du travail.
 - Le constructeur décline toute responsabilité en cas de modifications apportées à l'outil électroportatif par l'utilisateur ou de dommages résultant de pareilles modifications.

5. UTILISATION DES OUTILS FONCTIONNANT SUR BATTERIE ET PRÉCAUTIONS D'EMPLOI

- a) Ne recharger qu'avec le chargeur spécifié par le fabricant. *Un chargeur qui est adapté à un type de bloc de batteries peut créer un risque de feu lorsqu'il est utilisé avec un autre type de bloc de batteries.*
- b) N'utiliser les outils qu'avec des blocs de batteries spécifiquement désignés. *L'utilisation de tout autre bloc de batteries peut créer un risque de blessure et de feu.*
- c) Lorsqu'un bloc de batteries n'est pas utilisé, le maintenir à l'écart de tout autre objet métallique, par exemple trombones, pièces de monnaie, clés, clous, vis ou autres objets de petite taille qui peuvent donner lieu à une connexion d'une borne à une autre. *Le court-circuitage des bornes d'une batterie entre elles peut causer des brûlures ou un feu.*
- d) Dans de mauvaises conditions, du liquide peut être éjecté de la batterie; éviter tout contact. En cas de contact accidentel, nettoyer à l'eau. Si le liquide entre en contact avec les yeux, rechercher en plus une aide médicale. *Le liquide éjecté des batteries peut causer des irritations ou des brûlures.*

6. MAINTENANCE ET ENTRETIEN

- a) Faire entretenir l'outil par un réparateur qualifié utilisant uniquement des pièces de rechange identiques. *Cela assurera le maintien de la sécurité de l'outil.*

Règles supplémentaires de sécurité lors du travail avec des tournevis à percussion sans fil

- Rendez-vous bien compte que cet outil électroportatif est toujours en état de marche, si bien qu'il n'est pas nécessaire qu'il soit branché au secteur. Mettez toujours l'interrupteur en position ARRÊT lorsque vous placez ou que vous enlevez la batterie.

Même lorsque l'appareil est utilisé en conformité avec sa destination, il est impossible d'écarter tous les facteurs de risque. Les dangers décrits ci-dessous peuvent être engendrés par les particularités de conception et de construction de l'outil électroportatif.

- Problèmes concernant l'ouïe lorsque les mesures adéquates de protection n'ont pas été prises.
- L'outil électroportatif ne doit pas être utilisé à l'extérieur lorsqu'il pleut, dans un milieu humide (après la pluie) ni à proximité de liquides et de gaz facilement inflammables. Le lieu de travail doit être bien éclairé.

Présentation de la perceuse

Avant de commencer le travail avec l'outil électrique, prenez connaissance des particularités de son fonctionnement et des conditions de sécurité à respecter.

L'outil et ses accessoires doivent être utilisés uniquement pour les travaux pour lesquels ils ont été prévus. Toute autre utilisation est strictement interdite.

2. Porte-embout
3. Éclairage par LED de la zone de travail
4. Commutateur inversant la direction de rotation
5. Interrupteur
6. Indicateur à voyant LED
7. Bouton pour le choix préalable de la gamme de vitesse et du couple de serrage maximal
8. Bouton de l'indicateur à voyant LED de la batterie

9. Batterie
10. Cliquet de libération de la batterie
11. Chargeur
12. Couverts des balais

Instructions pour le travail

PLACER ET ENLEVER UNE BATTERIE (FIG. 1)

Pour enlever la batterie : pressez sur le bouton de libération de la batterie (10) dans le sens indiqué, puis tirez sur celle-ci pour l'extraire du boîtier de l'appareil électrique.



AVERTISSEMENT : Placez toujours le commutateur de changement du sens de rotation (4) en position centrale avant d'effectuer toute opération sur l'outil électrique, par exemple, placement et chargement d'une batterie, remplacement d'un embout, transport, maintenance ou conservation de la perceuse.

Pour la mise en place de la batterie : Introduisez celle-ci dans le logement situé à la base de l'appareil électrique et enfoncez-la jusqu'à ce que vous aurez entendu le déclic caractéristique.

INDICATEUR À VOYANTS LED

L'indicateur à voyants LED remplit deux fonctions et indique :

- le degré de chargement de la batterie ;
- la gamme de vitesse et le couple de serrage maximal.

Pendant le travail, l'indicateur (6) indique la gamme de vitesse (le couple de serrage) qu'on a choisi. La vitesse n'est pas indiquée lorsque la capacité de la batterie est inférieure à 20 % ou la batterie est endommagée. Dans ce cas, l'indicateur à voyants LED indique que la capacité de la batterie est inférieure à 20 % ou que la batterie est endommagée.

L'état de la batterie est contrôlé à l'aide de l'indicateur à voyants LED (6).

Pour activer l'indicateur à voyants LED qui témoigne de l'état de la batterie, pressez sur le bouton de l'indicateur (8). (Fig. 2)

	Capacité de la batterie : 60 - 100 %
	Capacité de la batterie : 30 - 60 %
	Capacité de la batterie : > 30 %
	Capacité de la batterie : > 20 % Il est nécessaire que la batterie soit rechargée.



Voyant clignotant

Problème concernant la batterie. L'indication est activée par pression sur la gâchette de l'interrupteur. Elle indique l'un des états suivants de la batterie :

- **Batterie déchargée** ► Il est nécessaire que la batterie soit rechargée ;
- **Protection contre la température activée** ► Il est nécessaire de refroidir la batterie avant de reprendre le travail ;
- **Batterie endommagée ou non identifiée** ► Il est nécessaire que la batterie soit remplacée.

ÉCLAIRAGE PAR DIODES ÉMETTRICES DE LUMIÈRE DE LA ZONE DE TRAVAIL

L'éclairage à diode est mis en marche par pression sur la gâchette de l'interrupteur (5). L'éclairage à diode de la zone de travail s'éteint automatiquement 5 secondes après relâchement de la gâchette de l'interrupteur (5).

En cas de surcharge de l'outil électroportatif, la commande électronique peut arrêter la machine pour la protéger. Le mode sécurisé est signalé moyennant le clignotement de l'éclairage par diodes (3). Après sa remise en marche, l'outil électroportatif peut être de nouveau utilisé conformément à sa destination.

SELECTION DE LA DIRECTION DE ROTATION (FIG. 3)

Le levier (4), placé en position droite extrême (vue de l'arrière), produit la rotation en sens antihoraire ; placé en position gauche extrême, il produit la rotation en sens horaire. Lorsque l'interrupteur (5) est enfoncé, le levier (4) ne peut pas être déplacé.



AVERTISSEMENT : Le changement de la direction de rotation ne peut être effectué que si le moteur est à arrêt.

Les vis sont vissées lorsque l'interrupteur est en position gauche extrême. Les vis sont dévissées lorsque l'interrupteur est en position droite extrême.

MARCHE - ARRÊT

Marche : appuyer sur l'interrupteur (5).

Arrêt : relâcher l'interrupteur (5).

La perceuse est dotée d'un frein. L'arbre cesse de tourner immédiatement après relâchement de la gâchette de l'interrupteur.

CHOIX PRÉALABLE DU COUPLE DE SERRAGE MAXIMAL

La vitesse et le couple de serrage sont directement liés. Plus la vitesse est basse, plus le couple de serrage est bas.

Le couple de serrage peut être réglé de deux manières :

- Moyennant le choix préalable de la gamme de vitesse et du couple de serrage maximal ;
- Moyennant un réglage en continu de la vitesse / du couple de serrage.

On peut effectuer le choix préalable de la gamme de vitesse et du couple de serrage maximal en pressant sur le bouton (7). Lorsqu'on presse une fois sur le bouton (7), l'indicateur (6) indique le réglage choisi. En pressant successivement sur le bouton (7), on passe d'un des trois réglages disponibles du couple de serrage à un autre et ceci est indiqué par la lumière d'un, deux ou trois LED (6). Un seul LED allumé correspond à la vitesse de rotation la plus basse, respectivement, au couple de serrage le plus bas, alors que trois LED allumés correspondent à la vitesse de rotation la plus élevée, respectivement, au couple de serrage le plus élevé.

La gamme choisie se conserve lorsque la machine est arrêtée et que la batterie est enlevée.

RÉGLAGE ÉLECTRONIQUE EN CONTINU DE LA VITESSE / DU COUPLE DE SERRAGE

Une légère pression sur l'interrupteur (5) provoque le lancement de la perceuse à petite vitesse; cette vitesse augmente progressivement pour atteindre son maximum au fur et à mesure qu'on augmente la pression sur l'interrupteur pour finir par l'enfoncer à fond.



AVERTISSEMENT: L'utilisation prolongée du réglage électronique durant le travail peut mener à la surcharge ou à la détérioration du régulateur.

METTRE EN PLACE ET ENLEVER UN EMBOUT



AVERTISSEMENT: Enlevez la batterie ou placez le sélecteur de changement de la direction de rotation (4) en position centrale (neutre).

Montage d'un embout: Alignez l'orifice carré de l'embout au porte-outil (2) et exercez une forte pression.

Démontage d'un embout: Pour enlever l'embout, tirez-le vers l'extérieur.

TRAVAIL AVEC L'OUTIL ÉLECTRIQUE

La percussion est enclenchée lorsque la charge dépasse un certain niveau. En pressant sur l'interrupteur lors de la marche à vide, on ne provoque qu'un changement de la vitesse de rotation.

Le couple de serrage dépend de la durée de la percussion. Normalement, le couple de serrage maximal est obtenu au bout de 5 secondes de fonctionnement en régime de percussion. Ce temps passé, le couple de serrage n'augmente que de façon insignifiante. Un long fonctionnement en régime de percussion peut endommager l'appareil ou le moteur électrique peut brûler.

Le couple de serrage dépend de la longueur, de la classe et du diamètre de la vis, de la dureté du matériau (bois, métal, etc.) dans lequel elle est vissée et du type de la rondelle utilisée. N'utilisez l'outil électroportatif qu'après avoir attentivement évalué le temps convenable de fonctionnement en régime de percussion, en procédant à un serrage d'essai et en mesurant la valeur du couple de serrage à l'aide d'une clé dynamométrique.



AVERTISSEMENT: Un outil électrique dont l'interrupteur est endommagé est dangereux et doit être réparé avant son utilisation.

VISSER ET DEVISSER DES VIS

Choisissez un embout correspondant à la vis, placez l'embout dans les fentes de la tête de vis et serrez.

Appliquez sur l'outil une pression longitudinale à peine suffisante pour retenir la tête de vis.



AVERTISSEMENT: Un serrage excessif peut provoquer le brisement de la vis ou endommager l'embout.

- Un temps de serrage trop long engendrera un serrage excessif de la vis et celle-ci peut se casser.
- Le serrage lors duquel l'outil est tenu sous un angle par rapport à la vis peut endommager la tête de vis et en outre, le couple moteur ne sera pas communiqué entièrement à la vis.
- Avant de visser de longues vis d'un grand diamètre dans les matériaux durs, il faut percer préalablement un orifice d'un diamètre correspondant au diamètre intérieur du filetage et d'une profondeur à peu près égale à 2/3 de la longueur de la vis.

Maintenance



AVERTISSEMENT: Placez toujours le commutateur de changement du sens de rotation (4) en position centrale avant d'effectuer toute opération sur l'outil électrique, par exemple, pose et chargement d'une batterie, remplacement d'un embout, transport, maintenance ou conservation de la perceuse.

CHANGER LES BALAIS

Cet outil électroportatif est conçu pour un remplacement rapide des balais. Quand les balais sont usés, tous les deux devront être changés en même temps avec des balais d'origine dans un service après-vente agréé NORMFEST.

NETTOYAGE

Pour assurer un fonctionnement sécurisé, entretenez toujours l'outil et ses orifices de ventilation propres.

Vérifiez régulièrement si à l'intérieur de la grille de ventilation, à proximité du moteur électrique ou autour des commutateurs ne se sont pas accumulés de la poussière et des corps étrangers. Utilisez une brosse douce pour l'élimination de la poussière accumulée. Afin de protéger vos yeux, lors des opérations de nettoyage, portez des lunettes de protection.

Si le boîtier de l'outil a besoin d'être nettoyé, essuyez-le à l'aide d'un chiffon mou humide. Vous pouvez utiliser un détergent non agressif.



AVERTISSEMENT: Il est interdit d'utiliser de l'alcool, de l'essence ou d'autres solvants. N'utilisez jamais des produits agressifs pour le nettoyage des pièces en matière plastique.



AVERTISSEMENT: Ne permettez pas à de l'eau d'entrer en contact avec l'appareil.

IMPORTANT! Afin d'assurer la sécurité du travail avec l'outil et le fonctionnement fiable de celui-ci, toutes les opérations de réparation, d'entretien et de réglage doivent être effectuées dans les centres d'entretien agréés de NORMFEST avec l'utilisation exclusive de pièces d'origine.

Garantie

La période de garantie des outils électroportatifs NORMFEST est définie dans le contrat de garantie.

La garantie ne couvre pas les pannes apparues suite à l'usure naturelle, une surcharge ou une mauvaise exploitation.

Les pannes survenues pour cause de matériaux défectifs et/ou d'erreurs de fabrication seront réparées gratuitement ou le produit sera échangé.

Les réclamations pour un instrument NORMFEST défectueux seront honorées si la machine est retournée au livreur ou est présentée à un service après-vente agréé assemblé et dans son état original (assemblée).

Notes

Lisez attentivement toute cette instruction d'utilisation avant de commencer à vous servir de l'outil.

Le producteur retient son droit d'améliorer ses produits et de changer les spécifications sans avis spécial.

Les spécifications peuvent varier selon le pays.

Contenido

Introducción	40
Datos técnicos	42
Advertencias generales de seguridad de la herramienta	43
Normas adicionales de seguridad de atornilladores de impacto a batería	44
Conocimiento de la herramienta eléctrica	45
Instrucciones de trabajo.....	45
Mantenimiento	46
Garantía.....	47

DESEMBALAJE

Debido a la moderna tecnología de producción en masa, es poco probable que su herramienta sea defectuosa o que falte una pieza. Si encuentra algo mal, no trabaje con la herramienta hasta que se haya puesto la pieza o se haya arreglado la avería. El incumplimiento de esta indicación puede provocar un grave daño personal.

ENSAMBLAJE

Los atornilladores de impacto a batería se suministran envasados y completamente ensamblados.

Introducción

Las herramientas han sido elaboradas en conformidad con las altas normas de calidad de NORMFEST. Su uso es fácil y seguro. Si se emplea correctamente, esta herramienta le servirá durante largo tiempo.

AVISO!



Lea detenidamente todo el Manual de instrucciones antes de usar su nueva herramienta NORMFEST. Preste especial atención a los **Avisos**. Su herramienta NORMFEST tiene muchas funciones que harán más rápido y seguro su trabajo. La seguridad, el funcionamiento y la fiabilidad son las mayores prioridades del desarrollo de esta herramienta, lo que la hace fácil de mantener y manejar.



No tire los productos eléctricos a la basura!

Los productos eléctricos no se deben tirar a la basura. Por favor recíclelos en el lugar adecuado. Póngase en contacto con su ayuntamiento o con una empresa de reciclaje.

PROTECCIÓN MEDIOAMBIENTAL



El aparato, sus accesorios y embalaje deberán separarse para reciclarse cada uno por su lado. Los componentes de plástico llevan una etiqueta del tipo de reciclado.

DESCRIPCIÓN DE LOS SÍMBOLOS

La placa de su herramienta puede contener símbolos, que representan información importante sobre el producto o instrucciones de uso.



Conformidad con las directrices europeas aplicables



Compatible con los requisitos de los documentos normativos rusos



Conozca las instrucciones de explotación

YYYY-Www

Período de producción en que los símbolos variables son:
YYYY - año de producción, ww – semana natural consecutiva

En la batería se han marcado unos símbolos especiales. Estos símbolos brindan información importante acerca del producto o instrucciones para su explotación.



Reciclaje de baterías Li-Ion



¡No calentar! ¡Protéjase de la exposición directa al sol y al fuego!



¡No mojar! ¡Protéjase de la lluvia y del agua!



Banda de temperatura de carga admisible: 0+45°C

Datos técnicos

Modelo		ASSA18V
▪ Motor eléctrico:	V	18
▪ Velocidad en marcha en vacío	min ⁻¹	
I velocidad		0-1000
II velocidad		0-1800
III velocidad		0-2800
▪ Frecuencia de las percusiones en marcha en vacío	min ⁻¹	
I velocidad		0-1150
II velocidad		0-2400
III velocidad		0-4400
▪ Momento rotatorio máximo	Nm	180
▪ Incorporación de una herramienta de trabajo		■ ½" (12.7 mm)
▪ Diámetro máximo de tornillo mecánico	mm	M6-M16
▪ Regulación electrónica de las revoluciones, marcha izquierda - derecha		•
▪ Electrónica de selección previa de las revoluciones		•
▪ Freno eléctrico		•
▪ Iluminación de diodo luminiscente de la zona de trabajo		•
▪ Indicación de diodo luminiscente para la carga		•
▪ Peso con batería 2Ah / 4Ah (EPTA procedimiento 01/2014)	kg	1.4/1.7

INFORMACIÓN SOBRE EL RUIDO Y LAS VIBRACIONES

(Los valores están medidos en conformidad con EN 60745.)

▪ Emisión del ruido:		
A-nivel medido de presión acústica L_{pA}	dB(A)	91
Indeterminación K_{pA}	dB	3
A-nivel medido de potencia acústica L_{wA}	dB(A)	102
Indeterminación K_{wA}	dB	3



¡Utilícese medios de protección del ruido!

▪ Emisión de vibraciones (Las vibraciones están determinadas en conformidad con el punto 6.2.7 de EN 60745-1)		
Valor total de vibraciones (suma vectorial de los tres ejes) determinada en conformidad con EN 60745:		
Valor de las vibraciones emitidas $a_{h,D}$	m/s ²	10.7
Indeterminación $K_{h,D}$	m/s ²	1.6

El nivel de emisión indicado en la presente información ha sido medido de acuerdo con un ensayo estandarizado recogido en EN 60745 y puede usarse para comparar una herramienta con otra. Puede utilizarse para un informe preliminar de exposición.

El nivel de emisión de vibraciones declarado se aplica a las principales aplicaciones de la herramienta. De todos modos, si la herramienta se utiliza para aplicaciones diferentes, con accesorios diferentes o pobremente mantenida, la emisión de vibraciones puede variar. Esto puede aumentar significativamente el nivel de exposición durante el tiempo total de trabajo.

Una estimación del nivel de exposición a la vibración también debería tener en cuenta el tiempo en que la máquina está apagada o cuando está en marcha, pero no trabajando. Esto puede reducir de forma importante el nivel de exposición durante el tiempo total de trabajo.

Mantenga la herramienta, los accesorios y sus propias manos calientes mientras trabaje con el taladro, con el fin de reducir el doloroso efecto de las vibraciones.

Polvos de materiales como por ejemplo pinturas que contienen plomo, ciertos tipos de madera, minerales y meta II pueden ser nocivos para la salud. El contacto o la inhalación de los polvos puede provocar reacciones alérgicas y/o problemas de respiración del usuario o personas que se encuentren en su cercanía.

Ciertos polvos como polvo de roble o encina se consideran cancerígenos, especialmente en combinación con aditivos para el tratamiento de madera (cromato, agentes de protección de madera). Materiales con asbesto solamente deben ser tratados por personas especializadas.

- Si posible, utilice un dispositivo de aspiración de polvo.
- Para obtener un alto grado de colección de polvo durante el trabajo con esta herramienta eléctrica use una aspiradora adecuada para polvo de madera y polvo mineral.
- Mantenga bien ventilado el lugar de trabajo.
- Se recomienda llevar una máscara de protección de polvo con clase de filtro P2.

Respete los reglamentos vigentes en su país para los materiales a tratar.

Advertencias generales de seguridad de la herramienta

⚠ AVISO! Lea todos los avisos de seguridad y todas las instrucciones. *El hecho de no seguir los avisos e instrucciones puede provocar una descarga eléctrica, fuego y/o un daño grave.*

Guarde en lugar seguro todos los avisos e instrucciones para futuras consultas.

El término "herramienta" de los avisos se refiere a su herramienta eléctrica con cable o a batería.

1. SEGURIDAD DE LA ZONA DE TRABAJO

- Mantenga limpia y bien iluminada su zona de trabajo.** *Las zonas sucias u oscuras pueden provocar accidentes.*
- No trabaje con la herramienta en ambientes explosivos, como en presencia de líquidos inflamables, gases o polvo.** *Las herramientas producen chispas que pueden provocar la ignición del polvo o de los gases.*
- Las distracciones pueden provocar pérdidas de control.**

2. SEGURIDAD ELÉCTRICA

- Los enchufes de la herramienta tienen que coincidir con la toma de corriente. No utilice adaptadores con herramientas en contacto con el suelo (enterradas).** *Los enchufes y tomas sin modificar reducirán el riesgo de descarga eléctrica.*
- Evite el contacto corporal con superficies con contacto a tierra, como tuberías, radiadores, cocinas y frigoríficos.** *Hay un aumento del riesgo de descarga eléctrica si su cuerpo está en contacto con el suelo o enterrado.*
- No exponga las herramientas a la lluvia o a la humedad.** *Si entra agua en la herramienta se aumentará el riesgo de descarga.*
- No haga un uso indebido del cable. No utilice nunca el cable para llevar, tirar de o desconectar la herramienta. Mantenga el cable lejos del calor, de aceites, bordes afilados o piezas sueltas.** *Los cables dañados o enredados aumentan el riesgo de descarga eléctrica.*
- Cuando trabaje con la herramienta al aire libre,**

utilice una alargadera apropiada para uso al aire libre. *Utilizar un cable para exteriores reduce el riesgo de descarga eléctrica.*

- Si es inevitable trabajar con la herramienta en un sitio húmedo, utilice un dispositivo de corriente residual (RCD) protegido.** *Utilizar un RCD reduce el riesgo de descarga eléctrica.*

3. SEGURIDAD PERSONAL

- Permanezca atento a lo que está haciendo y haga caso del sentido común cuando trabaje con una herramienta. No utilice la herramienta cuando esté cansado o bajo la influencia de las drogas, el alcohol o de medicación.** *Una pequeña falta de atención cuando se está trabajando con herramientas puede provocar un grave daño personal.*
- Utilice equipos de protección personal. Lleve siempre un protector para los ojos.** *El equipamiento de protección, como mascarilla, zapatos de seguridad antideslizantes, casco o protección para los oídos, utilizado correctamente, reducirá los daños personales.*
- Evite el arranque accidental. Al coger o llevar la herramienta, asegúrese de que el interruptor esté en la posición de apagado antes de conectar la herramienta a la red eléctrica o de poner la batería.** *Llevar las herramientas con el dedo en el interruptor o activar las herramientas con el interruptor encendido puede provocar accidentes.*
- Retire las llaves de ajuste antes de encender la herramienta.** *Dejar una llave cerca de una pieza rotatoria de la herramienta puede provocar un daño personal.*
- No se precipite. Mantenga los pies y la posición correcta en todo momento.** *Esto posibilita un mejor control de la herramienta en situaciones inesperadas.*
- Lleve la ropa apropiada. No lleve ropa suelta o joyas.** *Mantenga el cabello, la ropa y los guantes lejos de piezas móviles. La ropa suelta, las joyas o el pelo largo pueden resultar atrapados por piezas móviles.*
- Si las herramientas están equipadas para conectar el extractor de polvo y dispositivos de recoger el polvo, asegúrese de que estén conectados y se usen correctamente.** *El uso del dispositivo de recogida de polvo puede reducir el riesgo ocasionado por el mismo.*

4. USO Y CUIDADO DE LA HERRAMIENTA

- a) No fuerce la herramienta. Utilice la herramienta adecuado para cada aplicación. *La herramienta correcta hará mejor y más seguro el trabajo para el que fue diseñada.*
- b) No utilice la herramienta si el interruptor no la enciende y apaga. *Toda herramienta que no pueda controlarse con el interruptor es peligrosa y deberá ser reparada.*
- c) Desconecte el enchufe de la toma de corriente y/o la batería de la herramienta antes de hacer cualquier ajuste, cambio de accesorios o guardar las herramientas. *Tales medidas preventivas de seguridad reducen el riesgo de encenderse accidentalmente la herramienta.*
- d) Mantenga las herramientas que no utilice fuera del alcance de los niños y no permita manejar la herramienta a personas que no estén familiarizadas con la herramienta, o que no conozcan las instrucciones. *Las herramientas son peligrosas en manos de personas no familiarizadas con su uso.*
- e) Teniendo en cuenta las condiciones de trabajo y el trabajo a realizar. *Utilizar la herramienta para acciones diferentes a las de su uso prescrito puede provocar situaciones peligrosas.*

5. TRATO Y USO CUIDADOSO DE HERRAMIENTAS ACCIONADAS POR ACUMULADOR

- a) Solamente cargar los acumuladores con los cargadores recomendados por el fabricante. *Existe un riesgo de incendio al intentar cargar acumuladores de un tipo diferente al previsto para el cargador.*
- b) Solamente emplee los acumuladores previstos para la herramienta eléctrica. *El uso de otro tipo de acumuladores puede provocar daños e incluso un incendio.*
- c) Si no utiliza el acumulador, guárdelo separado de clips, monedas, llaves, clavos, tornillos o demás objetos metálicos que pudieran puentear sus contactos. *El cortocircuito de los contactos del acumulador puede causar quemaduras o un incendio.*
- d) La utilización inadecuada del acumulador puede provocar fugas de líquido. Evite el contacto con él. En caso de un contacto accidental enjuagar el área afectada con abundante agua. En caso de un contacto con los ojos recurra además inmediatamente a un médico. *El líquido del acumulador puede irritar la piel o producir quemaduras.*

5. SERVICIO

- a) Únicamente haga reparar su herramienta eléctrica por un profesional, empleando exclusivamente piezas de repuesto originales. *Solamente así se mantiene la seguridad de la herramienta eléctrica.*

Normas adicionales de seguridad de atornilladores de impacto a batería

- Debe ser consciente de que esta herramienta eléctrica se encuentra siempre en estado de funcionamiento, ya que no es necesario conectarla a la red eléctrica. Ponga el interruptor siempre en la posición DESCONECTADO cuando coloque o retire la batería.
- **Sostenga la herramienta de trabajo por las superficies aisladas de sujeción al ejecutar una operación en la que el elemento de entibación puede entrar en contacto con una instalación oculta.** *El contacto de los elementos de entibación con un cable eléctrico bajo tensión podrá poner las piezas metálicas de la herramienta eléctrica que están al descubierto bajo tensión, y ello puede ocasionar electrocución al operador.*
- La herramienta eléctrica debe usarse solamente según el fin con que ha sido concebida. Cualquier otro uso que difiera del que se describe en estas instrucciones se considera uso incorrecto. La responsabilidad por cualquier avería o daño que proceda del uso incorrecto se asume por el usuario, y no por el fabricante.
- Para explotar correctamente esta herramienta eléctrica deberá respetar las normas de seguridad, las instrucciones generales y las indicaciones de operación que se indican aquí. Todos los usuarios deben familiarizarse con estas instrucciones de explotación y estar informados acerca de los riesgos potenciales al operar con la herramienta eléctrica. Los niños y las personas físicamente débiles no deben usar esta herramienta eléctrica. Los niños deben estar bajo vigilancia continua si se encuentran cerca del lugar de operación con la herramienta eléctrica. Es obligatorio adoptar asimismo medidas de seguridad preventivas. Esto se refiere también al cumplimiento de las principales normas de salud profesional y seguridad.
- El fabricante no asume responsabilidad por las modificaciones en la herramienta eléctrica que hayan sido efectuadas por el usuario o por las averías que se derivan de estas modificaciones.

Incluso cuando la herramienta eléctrica se utilice según el fin con que ha sido concebida es imposible eliminar todos los factores de riesgo residuales. Los peligros que se enumeran a continuación pueden surgir con relación a las peculiaridades constructivas y al diseño de la herramienta eléctrica.

- Si no se adoptan medidas de protección efectivas, pueden surgir problemas de carácter auditivo.
- La herramienta eléctrica no debe usarse al aire libre cuando esté lloviendo, en un entorno húmedo (después de llover) o cerca de líquidos y gases fácilmente inflamables. El puesto de trabajo debe estar bien iluminado.

Conocimiento de la herramienta eléctrica

Antes de empezar a trabajar con la herramienta eléctrica, conozca todas las particularidades operativas y las condiciones de seguridad.

Utilice la herramienta eléctrica y sus accesorios sólo conforme a su destinación. Queda terminantemente prohibida cualquier otra aplicación distinta a ésta.

2. Portaherramientas del útil
3. Iluminación de diodo luminiscente de la zona de trabajo
4. Conmutador para cambiar el sentido de rotación
5. Interruptor
6. Indicador de diodo luminiscente
7. Botón de selección previa del alcance de velocidad y del momento de apriete máximo
8. Botón del indicador de diodo luminiscente para la batería
9. Batería de acumuladores*
10. Botón de liberación de la batería
11. Cargador*
12. Tapas de los cepillos

* Los accesorios descritos e ilustrados no corresponden al material que se adjunta de serie.

Instrucciones de trabajo

COLOCAR Y RETIRAR LA BATERÍA (FIG. 1)

Para retirar la batería: apriete el botón para desbloquear la batería (10) en el sentido indicado y tirela hacia afuera del cuerpo de la herramienta eléctrica.



ADVERTENCIA: Coloque siempre el conmutador para cambiar el sentido de rotación (4), en posición media, antes de llevar a cabo cualquier acción sobre la herramienta eléctrica, por ejemplo, para colocar y cargar la batería, sustituir un terminal, para el traslado, servicio o para guardar la herramienta eléctrica.

Para colocar la batería: Coloque la batería en la base de la herramienta eléctrica y deslicela hasta oír el chasquido característico.

INDICADOR DE DIODO LUMINISCENTE

El indicador de diodo luminiscente cumple dos funciones y puede leer:

- el grado de carga de la batería;
- el alcance de velocidad y el momento de apriete máximo.





Durante el funcionamiento de la máquina, el indicador (6) muestra el alcance de velocidad (el momento de apriete) seleccionado.

Falta indicación de la velocidad cuando la capacidad de la batería está por debajo del 20%, o bien existe algún problema con la batería. Entonces el indicador muestra que tal vez la capacidad está por debajo del 20%, o bien existe algún problema con la batería.

El estado de la batería podrá revisarse con el indicador

de diodo luminiscente (6).

Para activar el indicador del estado de la batería, pulse el botón del indicador (8). (Fig. 2)

	Capacidad de la batería: 60 - 100%
	Capacidad de la batería: 30 - 60%
	Capacidad de la batería: < 30%
 Luz intermitente	Capacidad de la batería: < 20%. La batería debe cargarse.
 Luz intermitente	Problema con la batería. La indicación es activada cuando el gatillo del interruptor está apretado. Indica uno de los estados siguientes de la batería: <ul style="list-style-type: none">• Batería descargada ► La batería debe cargarse;• Se ha activado la protección de la temperatura ► La batería debe enfriarse antes de empezar a trabajar de nuevo;• La batería se ha averiado o no ha sido reconocida ► La batería debe sustituirse.

ILUMINACIÓN DE DIODO LUMINISCENTE DE LA ZONA DE TRABAJO

La iluminación del diodo luminiscente se conecta al apretar el gatillo del interruptor (5). La iluminación del diodo luminiscente de la zona de trabajo se desconecta de forma automática al cabo de 5 segundos, aproximadamente, después de desbloquear el gatillo del interruptor (5).

SELECCIÓN DEL SENTIDO DE ROTACIÓN (FIG. 3)

La posición derecha extrema de la palanca (4) (vista desde atrás) significa que la rotación se efectúa en el sentido inverso de la aguja del reloj, y la posición izquierda extrema, en el sentido de la aguja del reloj. Al apretar el interruptor (5), la palanca (4) no podrá activarse.



ADVERTENCIA: El cambio del sentido de rotación se realiza únicamente cuando el husillo no esté girando.

Los tornillos se enroscan por medio de un conmutador puesto en posición extrema izquierda. Se desenroscan cuando el conmutador está en posición extrema derecha.

ARRANCAR - PARAR

Arrancar: apriétese el interruptor (5).

Parar: aflójese el interruptor (5).

La herramienta eléctrica está provista de un freno. El husillo dejará de girar inmediatamente después de desbloquear el gatillo del interruptor.

SELECCIÓN PREVIA DEL MOMENTO DE APRIETE MÁXIMO

La velocidad y el momento de apriete están directamente vinculados. Cuanto más baja sea la velocidad tanto más bajo será también el momento de apriete.

El momento de apriete podrá regularse de dos formas:

- Mediante la selección previa del alcance de velocidad y del momento de apriete máximo;
- Mediante la regulación progresiva de la velocidad / del momento de apriete.

La selección previa del alcance de velocidad y del momento de apriete máximo podrán efectuarse apretando el botón (7). Al apretar una vez el botón (7), el indicador (6) muestra el ajuste que ha sido seleccionado. Al apretar, sucesivamente, el botón (7), se cambiarán los tres ajustes del momento rotatorio máximo, indicándose mediante uno, dos y tres diodos luminiscentes del indicador (6). Un diodo luminiscente corresponde a la velocidad de rotación más baja, respectivamente, al momento de apriete más bajo; tres diodos luminiscentes corresponden a la velocidad de rotación más alta, respectivamente, al momento de apriete más alto.

El alcance seleccionado se mantiene cuando la máquina está desconectada y la batería ha sido retirada.

REGULACIÓN ELECTRÓNICA PROGRESIVA DE LA VELOCIDAD / DEL MOMENTO DE APRIETE

Al apretar ligeramente el interruptor (4), se provocará la puesta en funcionamiento de la herramienta eléctrica en revoluciones bajas, que, al apretarse con más fuerza el interruptor, irán aumentando paulatinamente hasta las máximas, hasta llegar a la posición extrema.



ADVERTENCIA: El uso duradero de la regulación electrónica durante el trabajo podrá sobrecargar o dañar el regulador.

COLOCAR Y RETIRAR EL ÚTIL



ADVERTENCIA: Retire la batería o coloque el conmutador para cambiar el sentido de rotación (4) en posición media (neutral)

Colocar: Nivele la abertura cuadrada del útil hacia el portaherramientas (2) y presione fuertemente.

Retirar: Para retirar el útil, tírelo hacia afuera.

TRABAJO CON LA HERRAMIENTA ELÉCTRICA

La acción de percusión se conecta a una carga más alta que la del nivel programado. Al apretar el interruptor en marcha en vacío, se provoca únicamente el cambio de las revoluciones.

El momento de apriete depende de la duración de la acción de percusión. Normalmente, el momento máximo de apriete se alcanza al cabo de 5 segundos de operación en régimen de percusión. Después de este tiempo, el momento de apriete aumenta inconsiderablemente.

La operación duradera en régimen de percusión puede causar una avería o la quema del motor eléctrico.

El momento de apriete depende de la longitud, de la clase y del diámetro del tornillo, de la dureza del material (madera, metal, etc.) en que se enrosca, así como del tipo de arandela que se utiliza. Use la herramienta eléctrica después de calcular cuidadosamente el tiempo apropiado para la acción de percusión, efectuando un apriete de prueba y midiendo los valores del momento con la ayuda de una llave dinamométrica.



ADVERTENCIA: La herramienta eléctrica es peligrosa cuando su interruptor presente desperfectos y deberá repararse antes de ser utilizado.

ENROSCAR Y DESENROSCAR TORNILLOS

Coloque el terminal apropiado para el tornillo, acomódalo en los canales del cabezal del tornillo y apriételo.

Ejercer el empuje longitudinal necesario sobre la máquina únicamente para detener el cabezal del tornillo.



ADVERTENCIA: El sobreapriete podrá ocasionar la ruptura del tornillo o averiar el terminal.

- El tiempo prolongado de enrosque sobreapretará el tornillo, y éste podrá romperse.
- El apriete con la máquina bajo ángulo hacia el tornillo podrá averiar el cabezal del tornillo; además, el momento rotatorio no se podrá transmitir completamente al tornillo.
- Antes de enroscar tornillos largos de gran diámetro en materiales duros, se debe perforar previamente un orificio cuyo diámetro corresponda al diámetro interno de la rosca y de profundidad, aproximadamente, igual a 2/3 de la longitud del tornillo.

Mantenimiento



ADVERTENCIA: Coloque siempre el conmutador para cambiar el sentido de rotación (4) en posición media antes de realizar cualquier actividad con la herramienta eléctrica, por ejemplo, colocar y cargar la batería, cambiar el terminal, transporte, servicio o para guardar la herramienta eléctrica.

CAMBIO DE LOS CEPILLOS

Esta herramienta eléctrica ha sido diseñada para cambiar rápidamente los cepillos. Cuando los cepillos se desgasten, ambos cepillos deberán sustituirse simultáneamente por cepillos originales en un servicio de NORMFEST de mantenimiento de garantía y fuera de garantía.

LIMPIEZA

Para un trabajo seguro, mantenga siempre limpias la máquina y los orificios de ventilación.

Revise con regularidad que en la rejilla de ventilación,

cerca del motor eléctrico o alrededor de los conmutadores, no se hayan infiltrado polvo o cuerpos ajenos. Utilice un cepillo suave para eliminar el polvo acumulado. Lleve gafas protectoras para proteger sus ojos durante la limpieza.

Si el cuerpo de la máquina necesita limpieza, límpielo con un paño suave y húmedo. Podrá utilizarse un suave detergente de limpieza.



ADVERTENCIA: No se podrán utilizar alcohol, gasolina u otros disolventes. Para limpiar las piezas de plástico, no utilice nunca detergentes corrosivos.



ADVERTENCIA: El agua no debe entrar en contacto con la máquina.

¡IMPORTANTE! Para garantizar un trabajo seguro con la herramienta eléctrica y su fiabilidad, todas las acciones relativas a la reparación, el mantenimiento y la regulación se han de efectuar en centros de servicio autorizados de NORMFEST, utilizando sólo piezas de recambio originales.

Garantía

El periodo de garantía de las herramientas NORMFEST aparece indicado en la hoja de garantía.

Los daños debido a llevar ropa normal, a sobrecargas o manejo indebido se excluirán de la garantía.

Los daños debido al uso de materiales defectuosos, así como a defectos en la hechura serán subsanados libres de gastos por medio de sustitución o reparación.

Se reconocerán las quejas por herramientas NORMFEST defectuosas si la máquina se devuelve al distribuidor o si se entrega al servicio autorizado de garantía sin desmontar, en su estado inicial.

Notas

Lea atentamente todo el manual del uso antes de utilizar este producto.

El fabricante se reserva el derecho a cambiar las especificaciones sin previo aviso.

Las especificaciones pueden ser distintas de país a país

Содержание

Введение.....	48
Технические данные.....	50
Общие указания по безопасности при работе с электроинструментами	51
Дополнительные правила техники безопасности при работе с ударными шуруповертами	52
Ознакомление с электроинструментом.....	53
Указания по работе.....	53
Обслуживание.....	55
Гарантия.....	55

РАСПАКОВКА

Электроинструмент поставляется комплектно в исправном виде. В случае обнаружения несоответствий не рекомендуем использовать инструмент до тех пор, пока обнаруженный дефект не будет устранен. Невыполнение этой рекомендации может стать причиной травмы.

СБОРКА

Аккумуляторные ударные шуруповерты поставляются в упакованном и полностью собранном виде.

Введение

Инструменты произведены в соответствии с высокими стандартами качества NORMFEST. Их использование легко и безопасно. При правильном использовании инструмент прослужит вам в течение долгого времени.



ПРЕДОСТЕРЕЖЕНИЕ!

Прочтите внимательно и целиком инструкцию по эксплуатации перед использованием новоприобретенного электроинструмента NORMFEST. Обратите специальное внимание на параграфы, обозначенным словом “**Предостережение**”. У Вашего электроинструмента NORMFEST много качеств, которые облегчают работу. При разработке этого инструмента основное внимание было направлено на безопасность, эксплуатационные качества и надежность, которые облегчают его обслуживание и эксплуатацию.



Не выбрасывайте электроинструменты вместе с бытовыми отходами!

Отработанные электрические изделия не должны выбрасываться совместно с бытовыми отходами. Просьба оставлять их в специально предназначенных для этого местах. Проконсультируйтесь по этому поводу с местными властями или их представителем.



ОХРАНА ОКРУЖАЮЩЕЙ СРЕДЫ

С учетом охраны окружающей среды электроинструмент, принадлежности и упаковка должны подвергнуться подходящей переработке для повторного использования содержащегося в них сырья. Для облегчения рециклирования деталей, произведенных из искусственных материалов, они обозначены соответствующим образом.

ОПИСАНИЕ СИМВОЛОВ

На табличке с данными электроинструмента нанесены специальные символы. Они представляют собой важную информацию об использовании инструмента и его характеристиках.



Соответствует релевантным европейским директивам



Соответствует требованиям российским нормативным документам



Ознакомьтесь с инструкцией по эксплуатации

YYYY-Www

Период производства, где переменные символы означают:
YYYY - год производства, ww – очередная календарная неделя

На поверхности батареи обозначены специальные символы. Они предоставляют собой важную информацию об изделии или инструкции о пользовании.



Утилизация Li-Ion батарей



Не нагревать, хранить вдали от солнечного света и огня!



Не мочить, беречь от дождя и воды!



Допустимый температурный диапазон подзарядки 0+45°C

Технические данные

Модель		ASSA18V
▪ Номинальное напряжение	V	18
▪ Скорость холостого хода	min ⁻¹	
I скорость		0-1000
II скорость		0-1800
III скорость		0-2800
▪ Частота ударов	min ⁻¹	
I скорость		0-1150
II скорость		0-2400
III скорость		0-4400
▪ Макс.вращающий момент	Nm	180
▪ Крепление рабочего инструмента:		■ 1/2"
		(12.7 mm)
▪ Макс. диаметр машинного винта	mm	M6-M16
▪ Электронная регулировка оборотов, правый – левый ход		●
▪ Электроника для предварительной настройки скорости		●
▪ Электрический тормоз		●
▪ Светодиодное освещение рабочей зоны		●
▪ Светодиодная индикация подзарядки		●
▪ Вес с батарей 2 Ач / 4 Ач (EPTA процедура 01/2014):	kg	1.4/1.7

ИНФОРМАЦИЯ О ШУМЕ И ВИБРАЦИЯХ (Показатели замерены согласно EN 60745.)

▪ Уровень шума:		
A-взвешенный уровень звуковой нагрузки L _{рА}	dB(A)	91
Неопределенность K _{рА}	dB	3
A- взвешенный уровень звуковой мощности L _{wА}	dB(A)	102
Неопределенность K _{wА}	dB	3



Пользуйтесь средствами защиты от шума!

▪ Выделяемые вибрации (Вибрации замерены согласно п. 6.2.7 EN 60745-1.)		
Общий уровень вибраций (векторная сумма по трем осям), замеренный согласно EN 60745:		
Показатель замеренных вибраций a _{h,р}	m/s ²	10.7
Неопределенность K _{h,р}	m/s ²	1.6

Указанный в настоящую инструкцию уровень вибраций измерен в соответствии с установленную EN 60745 методику испытаний и может использоваться для сравнения электроинструментов. Уровень вибраций может использоваться для предварительной оценки воздействия.

Указанный уровень вибраций дан при условии использования инструмента по его прямому назначению. В тех случаях, когда электроинструмент используется для других целей, с другими принадлежностями, уровень вибраций может отличаться от указанного. В этих случаях уровень воздействия может значительно возрасти в рамках общего периода работы.

Для точной оценки воздействия вибраций во время определенного периода работы необходимо учитывать промежутки времени, в которые электроинструмент выключен, либо хотя и включен, но фактически не используется. Это может существенно сократить воздействия вибраций в течение всего периода работы.

Сохраняйте электроинструмент и его принадлежности в хорошем состоянии. Во время работы старайтесь сохранять руки теплыми - это поможет уменьшить вредное воздействие при работе с повышенной вибрацией.

Пыль материалов, как с краски с содержанием свинца, некоторых сортов древесины, минералов и металла может быть вредной для здоровья. Прикосновение к пыли и попадание пыли в дыхательные пути может вызвать аллергические реакции и/или заболевания дыхательных путей оператора или находящегося вблизи персонала.

Определенные виды пыли, как из дуба и бука, считаются канцерогенными, особенно, совместно с присадками для обработки древесины (хромат, средство для защиты древесины). Материал с содержанием асбеста разрешается обрабатывать только специалистам.

- По возможности применяйте отсос пыли.
- Для достижения максимально высокой эффективности собирания пыли при работе с данным электроинструментом, используйте пылесос, предназначенный для сбора пыли из древесины или для пыли из древесины и/или минеральной пыли.
- Следите за хорошей вентиляцией.
- Рекомендуется пользоваться дыхательной защитной маской с фильтром класса P2.

Соблюдайте действующие в Вашей стране предписания для обрабатываемых материалов.

Общие указания по безопасности при работе с электроинструментами



ПРЕДОСТЕРЕЖЕНИЕ! Прочитайте все предупреждения и указания по безопасности. Несоблюдение предупреждений и указаний по безопасности может привести к поражению электрическим током, от пожара и/или серьезным ранениям.

Сохраните все предупреждения и указания для дальнейшего использования.

Термин “электроинструмент” во всех указанных ниже предупреждениях касается вашего электроинструмента, с питанием от сети (с кабелем) и/или электроинструмента с питанием от аккумуляторной батареи (без кабеля).

1. БЕЗОПАСНОСТЬ РАБОЧЕГО МЕСТА

- Содержите рабочее место в чистоте и хорошо освещенным. Беспорядок и недостаточное освещение являются предпосылками трудовых инцидентов.
- Не работайте с электроинструментами во взрывоопасной атмосфере при наличии воспламеняющихся жидкостей, газов или пыли. Электроинструменты создают искры, которые могут воспалить пыль или пары.
- Держите детей и посторонних лиц на расстоянии, когда работаете с электроинструментом. Рассеивание может привести к потере контроля с Вашей стороны.

2. ЭЛЕКТРИЧЕСКАЯ БЕЗОПАСНОСТЬ

- Штепселя электроинструментов должны соответствовать контактным гнездам. Никогда не меняйте штепсель каким-либо способом. Не используйте какие-либо адаптерные штепселя для электроинструментов с защитным заземлением. Использование оригинальных штепселей и соответствующим им контактов уменьшает риск от удара электрическим током.
- Избегайте соприкосновения тела с землей или с заземленными поверхностями, такими как трубы, радиаторы, кухонные плиты и холодильник. Если ваше тело заземлено, существует повышенный риск поражения электрическим током.
- Не оставляйте электроинструменты под дождем или во влажной среде. Проникновение воды в электроинструменты повышает риск от поражения электрическим током.
- Используйте кабель по назначению. Никогда не используйте кабель для переноса электроинструмента, натягивания или отключения штепселя из контактного гнезда. Держите кабель далеко от тепла, масла, острых углов или движущихся частей. Поврежденные или запутанные кабели повыша-

ют риск от поражений электрическим током.

- Во время наружной работы с электроинструментом используйте удлинитель, подходящий для этих целей. Использование удлинителя, предназначенного для внешних/наружных работ, уменьшает опасность от поражения электрическим током.
- В случае, если работа с электроинструментом во влажной среде неизбежна, используйте предохранительное устройство, которое задействовано от остаточного тока для прерывания подачи тока. Использование предохранительного устройства уменьшает риск от поражения электрическим током.

3. ЛИЧНАЯ БЕЗОПАСНОСТЬ

- Будьте бдительны, работайте с повышенным вниманием и проявляйте благоразумие, когда работаете с электроинструментом. Не используйте электроинструмент, когда вы устали или находитесь под влиянием наркотиков, алкоголя или медикаментов. Момент невнимания при работе с электроинструментом может привести к серьезной производственной травме.
- Используйте индивидуальные средства защиты. Носите всегда защитные очки. Индивидуальные средства защиты, такие как маска против пыли, нескользкая обувь, защитный шлем или средства для защиты слуха, используемые в конкретных условиях, снижают риск от производственных травм.
- Избегайте невольного пуска инструмента. Убедитесь, что выключатель находится в положение „выключено” перед включением к источнику питания и/или аккумуляторной батарее перед тем, как его возьмете в руки или переносите. Ношение электроинструмента с пальцем на выключателе или подключение к источнику питания электроинструмента с выключателем во включенном положении является предпосылкой для производственной травмы.
- Удалите каждый ключ для затягивания или гаечный ключ перед включением электроинструмента. Ключ для затягивания или гаечный ключ, прикрепленный к вращающейся части электроинструмента, может привести к трудовому инциденту.
- Не перетягивайтесь. Поддерживайте правильное положение и равновесие в течение всей работы. Это позволит лучше управлять электроинструментом при неожиданных ситуациях.
- Носите подходящую рабочую одежду. Не носите широкую одежду или украшения. Держите свои волосы, одежду и перчатки далеко от движущихся частей. Широкая одежда, бижутерия или длинные волосы могут попасть в движущиеся части.
- Если электроинструмент снабжен приспособлением для пыли, убедитесь, что они правильно установлены и правильно используются. Использование этих устройств может понизить связанные с пылью опасности.

4. ЭКСПЛУАТАЦИЯ И УХОД ЗА ЭЛЕКТРОИНСТРУМЕНТАМИ

- a) Не перегружайте электроинструмент. Используйте правильно выбранный электроинструмент согласно его предназначению. *Правильно подобранный электроинструмент работает лучше и безопасней для объектного режима работы, для которого он спроектирован.*
- b) Не используйте электроинструмент в случае, если выключатель не переключается во включенное и исключенное положение. *Каждый электроинструмент, который не может управляться с помощью его выключателя, опасен и подлежит ремонту.*
- c) Отключите штепсель от электросети перед тем, как начать любые настройки, перед заменой принадлежностей или перед тем, как убрать электроинструмент для хранения. *Эти меры предосторожности снижают риск невольного пуска электроинструмента.*
- d) Сохраняйте неиспользованные электроинструменты в местах, недоступных для детей и не позволяйте обслуживающему персоналу, который не знаком с электроинструментом или инструкциями по эксплуатации, работать с ним. *Электроинструменты являются опасными в руках необученных потребителей.*
- e) Проверяйте электроинструменты. Проверяйте, работают ли нормально и движутся ли свободно движущиеся части, находятся ли в целостности и исправности части, а также проверяйте все прочие обстоятельства, которые могут неблагоприятно повлиять на работу электроинструмента. Если он поврежден, электроинструмент необходимо отремонтировать перед его дальнейшим использованием. *Многие инциденты происходят от плохо обслуженных электроинструментов.*
- f) Поддерживайте режущие инструменты острыми и чистыми. *Правильно поддерживаемые режущие инструменты с острыми режущими углами реже блокируются и проще управляются.*
- g) Используйте электроинструмент, принадлежности и части инструмента и т.д. в соответствии с этими инструкциями и способом, предусмотренным для конкретного типа электроинструмента, имея ввиду рабочие условия и работу, которую необходимо выполнять. *Использование электроинструмента для работы не по назначению может привести к опасной ситуации.*

5. ПРИМЕНЕНИЕ И ОБСЛУЖИВАНИЕ АККУМУЛЯТОРНОГО ИНСТРУМЕНТА

- a) Заряжайте аккумуляторы только в зарядных устройствах, рекомендуемых изготовителем. *Зарядное устройство, предусмотренное для определенного вида аккумуляторов, может привести к пожарной опасности при использовании его с другими аккумуляторами.*

- b) Применяйте в электроинструментах только предусмотренные для этого аккумуляторы. *Использование других аккумуляторов может привести к травмам и пожарной опасности.*
- c) Защищайте неиспользуемый аккумулятор от канцелярских скрепок, монет, ключей, гвоздей, винтов и других маленьких металлических предметов, которые могут замкнуть полюса. *Короткое замыкание полюсов аккумулятора может привести к ожогам или пожару.*
- d) При неправильном использовании из аккумулятора может потечь жидкость. Избегайте соприкосновения с ней. При случайном контакте промойте соответствующее место водой. Если эта жидкость попадет в глаза, то дополнительно обратитесь за помощью к врачу. *Вытекающая аккумуляторная жидкость может привести к раздражению кожи или к ожогам.*

6. СЕРВИС

- a) Ремонт Вашего электроинструмента производите только квалифицированному персоналу и только с применением оригинальных запасных частей. *Этим обеспечивается безопасность электроинструмента*

Дополнительные правила техники безопасности при работе с ударными шуруповертами

- Вы должны осознавать, что этот электроинструмент всегда находится в рабочем состоянии, поскольку нет необходимости включать его в сеть питания. Всегда устанавливайте выключатель в положение ВЫКЛЮЧЕНО, когда вставляете или удаляете аккумулятор.
- Используйте средства защиты слуха при работе с ударными шуруповертами. *Его интенсивный шум во время работы может вызвать повреждение слуха.*
- Держите электроинструмент за изолированные поверхности, предназначенные для этого, при выполнении операции, при которой крепежный элемент может соприкоснуться со скрытой электропроводкой/инсталляцией. *Соприкосновение крепежных элементов и проводки под напряжением может привести к тому, что открытые металлические части электроинструмента подвергнутся воздействию электрического тока, что грозит опасностью поражения оператора электрическим током.*
- Электроинструмент следует использовать только по назначению. Любое другое использование, отличающееся от описанного в настоящей инструкции, будет считаться неправильным использованием. Ответственность за любое повреждение или ущерб, происходящие от не-

правильного использования, будет нести потребитель, а не производитель.

- Для правильной эксплуатации этого электроинструмента необходимо соблюдать правила безопасности, общие инструкции и указания по работе, указанные здесь. Все потребители должны быть ознакомлены с этой инструкцией по эксплуатации и быть информированными о потенциальных рисках при работе с электроинструментом. Дети и физически слабые люди не должны использовать этот электроинструмент. Дети должны находиться под постоянным наблюдением, если они находятся вблизи места, в котором работают с электроинструментом. Необходимо принять и превентивные меры безопасности. То же самое касается и выполнения основных правил, касающихся профессионального здоровья и безопасности.
- Производитель не несет ответственности за внесенные потребителем изменения в электроинструмент или за повреждения, вызванные подобными изменениями.

Даже когда электроинструмент используется по назначению, невозможно пренебрегать всеми остаточными факторами риска. Перечисленные ниже опасности могут возникнуть в связи с конструктивными особенностями и дизайном электроинструмента.

- Проблемы со слухом, если не используются эффективные средства защиты.
- Электроинструментом не следует пользоваться под открытым небом в дождливую погоду, во влажной среде (после дождя) или вблизи легко воспламеняемых жидкостей и газов. Рабочее место должно быть хорошо освещено.

Ознакомление с электроинструментом

Перед тем, как приступить к использованию электроинструмента, ознакомьтесь со всеми его оперативными особенностями и условиями техники безопасности.

Используйте электроинструмент и его комплектующие только по назначению. Любое другое использование категорически запрещено.

2. Держатель наконечника
3. Светодиодное освещение рабочей зоны
4. Переключатель смены направления вращения
5. Выключатель
6. Светодиодный индикатор
7. Кнопка предварительной настройки скоростного диапазона и максимального закручивающего момента
8. Кнопка светодиодного индикатора батареи
9. Аккумуляторная батарея
10. Кнопка высвобождения батареи
11. Устройство для подзарядки
12. Крышки щеток

Указания по работе

МОНТАЖ И ДЕМОНТАЖ БАТАРЕИ (Рис. 1)

Демонтаж батареи: Нажмите на кнопку высвобождения батареи (10) в указанном направлении (А), и выньте батарею из корпуса электроинструмента (В).



ПРЕДУПРЕЖДЕНИЕ: Всегда устанавливайте выключатель смены направления вращения (4) в среднюю позицию перед тем, как выполнять любые действия с электроинструментом, напр. монтаж и подзарядку батареи, замену наконечника, перенос, обслуживание или хранение электроинструмента.

Монтаж батареи: Вставьте батарею в основу электроинструмента, продвинув ее до характерного щелчка (С).

СВЕТОДИОДНЫЙ ИНДИКАТОР

Светодиодный индикатор выполняет две функции, и осуществляет учет:

- степени зарядки батареи
- скоростного диапазона и максимального закручивающего момента.

Во время работы машины, индикатор (6) показывает выбранный скоростной диапазон (закручивающий момент).

Индикация скорости отсутствует, если мощность батареи ниже 20%, или при наличии проблемы с батареей. В этом случае индикатор показывает, что мощность батареи ниже 20%, или же существует проблема с батареей.

Состояние батареи можно проверить посредством светодиодного индикатора (6).

Для того, чтобы активировать индикатор, показывающий состояние батареи, нажмите кнопку индикатора (8). (рис.2)

	Заряд батареи: 60 - 100%
	Заряд батареи: 30 - 60%
	Заряд батареи: < 30%
 Мерцающий свет	Заряд батареи: < 20%. Необходимо зарядить батарею.
 Мерцающий свет	Проблема с батареей. Индикация активируется при нажатии на выключатель. Показывает одно из следующих состояний батареи: <ul style="list-style-type: none"> • Батарея разряжена ► Необходимо зарядить батарею; • Задействована температурная защита ► Необходимо охладить батарею, прежде, чем вновь приступить к работе; • Поврежденная батарея, или нераспознанная батарея ► Необходимо сменить батарею.

СВЕТОДИОДНОЕ ОСВЕЩЕНИЕ РАБОЧЕЙ ЗОНЫ

Включение светодиодного освещения осуществляется посредством нажатия на выключатель (5). Светодиодное освещение рабочей зоны отключается автоматически через 5 секунд после освобождения кнопки выключателя (5).

НАСТРОЙКА НАПРАВЛЕНИЯ ВРАЩЕНИЯ (Рис. 3)

Крайнее правое положение рычага (4) (вид сзади) означает вращение в направлении против часовой стрелки, а крайнее левое - по направлению часовой стрелки. При нажатии на выключатель (5) рычаг (4) не может быть приведен в действие.



ПРЕДУПРЕЖДЕНИЕ: Изменять направление вращения следует только при остановленном шпинделе.

Закручивание шурупов осуществляется при установленном в крайнюю левую позицию переключателя. Откручивание шурупов осуществляется при переключателе, установленном в крайнюю правую позицию.

ПУСК - ОСТАНОВКА

Пуск: нажать выключатель (5).

Остановка: освободить выключатель (5).

Электроинструмент снабжен тормозом. Вращение прекращается сразу же после освобождения кнопки выключателя.

ПРЕДВАРИТЕЛЬНАЯ НАСТРОЙКА МАКСИМАЛЬНОГО ЗАКРУЧИВАЮЩЕГО МОМЕНТА

Между скоростью и закручивающим моментом существует прямая связь. Чем ниже скорость, тем ниже и закручивающий момент.

Закручивающий момент можно регулировать двумя способами:

- путем предварительной настройки скоростного диапазона и максимального закручивающего момента
- путем регулировки скорости / закручивающего момента.

Предварительную настройку скоростного диапазона и максимального закручивающего момента можно осуществить путем нажатия на кнопку (7). При однократном нажатии кнопки (7) индикатор (6) показывает выбранную настройку. При последовательном нажатии кнопки (7) можно изменить все три настройки максимального крутящего момента, что показывают один, два и три светодиода индикатора (6). Один светодиод соответствует самой низкой скорости вращения, и, соответственно - самому низкому закручивающему моменту, а три светодиода соответствуют самой высокой скорости вращения, и, соответственно, самому высокому закручивающему моменту.

Выбранный диапазон сохраняется и после отключения машины и демонтажа батареи.

БЕССТЕПЕННАЯ ЭЛЕКТРОННАЯ РЕГУЛИРОВКА СКОРОСТИ / ЗАКРУЧИВАЮЩЕГО МОМЕНТА

При слабом нажатии на спуск выключателя (5) электроинструмент начинает работать на низких оборотах, которые плавно увеличиваются до максимальных при увеличении нажима на спуск выключателя, вплоть до упора.



ПРЕДУПРЕЖДЕНИЕ: Длительное использование электронного регулятора во время работы может привести к перегрузке или повредить регулятор.

МОНТАЖ И ДЕМОНТАЖ НАКОНЕЧНИКА



ПРЕДУПРЕЖДЕНИЕ: Вынуть батарею, или установить переключатель смены направления вращения (4) в среднюю (нейтральную) позицию.

Монтаж: соедините квадратное отверстие наконечника с держателем (2) и крепко нажмите.

Демонтаж: Чтобы снять наконечник, потяните его наружу.

РАБОТА ЭЛЕКТРОИНСТРУМЕНТА

Ударное действие включается при нагрузке, превышающей заданный уровень. Нажатие на выключатель на холостом ходу вызовет лишь изменение оборотов.

Затягивающий момент зависит от продолжительности ударного действия. Обычно максимальный затягивающий момент постигается через след 5 секунд работы в ударном режиме. После этого затягивающий момент увеличивается незначительно. Продолжительная работа в ударном режиме может вызвать повреждение или перегорание электродвигателя.

Затягивающий момент зависит от длины, класса и диаметра шурупа, от твердости материала (дерево, металл, и др.) в который завинчивается винт и от вида используемой шайбы. Используйте электроинструмент после внимательного вычисления подходящего времени для ударного действия, посредством пробного затягивания и измерения величины момента с помощью динамометрического ключа.



ПРЕДУПРЕЖДЕНИЕ: Электроинструмент с неисправным переключателем опасен, и перед использованием его необходимо отремонтировать.

ЗАКРУЧИВАНИЕ / ОТКРУЧИВАНИЕ ШУРУПОВ

Вставьте подходящий для шурупа наконечник, настройте его в прорезь головки шурупа и затяните. Приложите к электроинструменту продольный на-

жим, необходимый для удерживания головки шурупа.



ПРЕДУПРЕЖДЕНИЕ: Слишком тугое закручивание может привести к поломке шурупа или повреждению наконечника.

При слишком длительной затяжке шуруп может сломаться.

- Если удерживать инструмент под углом к шурупу, можно повредить головку шурупа, или же момент вращения не будет полностью передан шурупу.
- Перед завинчиванием длинных шурупов с большим диаметром в твёрдые материалы необходимо пробить предварительно отверстие диаметром, соответствующим внутреннему диаметру резьбы и глубиной, приблизительно равной 2/3 длины винта.

Обслуживание



ПРЕДУПРЕЖДЕНИЕ: Всегда устанавливайте переключатель смены направления вращения (4) в среднее положение перед тем, как приступить к любому обслуживанию, напр. при монтаже и подзарядке батареи, смене наконечника, переносе, обслуживании или хранении электроинструмента.

ЗАМЕНА ЩЕТОК

Конструкция этого электроинструмента позволяет осуществлять быструю замену щеток. Когда щетки изнашиваются, необходимо одновременно заменить обе щетки на оригинальные в сервисе NORMFEST гарантийного и после гарантийного обслуживания.

УДАЛЕНИЕ ЗАГРЯЗНЕНИЙ

Для обеспечения безопасной работы, всегда поддерживайте электроинструмент и его вентиляционные отверстия в чистоте.

Регулярно проверяйте вентиляционную решетку в области электродвигателя или переключателей на наличие пыли или чужеродных тел. Удаляйте пыль с помощью мягкой щетки. Чтобы предохранить глаза, в процессе чистки пользуйтесь защитными очками.

Загрязнения с корпуса машины следует удалять мягкой влажной салфеткой. Можно использовать слабый моющий препарат.



ПРЕДУПРЕЖДЕНИЕ: Не допускается применение спирта, бензина или других растворителей. Никогда не используйте едкие препараты для чистки пластмассовых частей.



ПРЕДУПРЕЖДЕНИЕ: Не допускайте контакта и попадания воды в электроинструмент.

ВАЖНО! Для обеспечения безопасного использования электроинструмента и его надежности, любую деятельность по ремонту, обслуживанию и настройке необходимо осуществлять в специализованных мастерских NORMFEST, используя только оригинальные запасные части.

Гарантия

Гарантийный срок электроинструментов NORMFEST указан в гарантийной карте.

Неисправности, появившиеся в результате естественного изнашивания, перегрузки или неправильной эксплуатации, не входят в гарантийные обязательства.

Неисправности, появившиеся вследствие применения некачественных материалов и/или из-за производственных ошибок, устраняются без дополнительной оплаты путем замены или ремонта.

Рекламации дефектного электроинструмента NORMFEST принимаются в том случае, если машина будет возвращена поставщику, или специализированному гарантийному сервису в не разобранном (первоначальном) состоянии.

Замечания

Внимательно прочитайте всю инструкцию по эксплуатации перед тем, как использовать это изделие.

Производитель сохраняет за собой право вносить в свои изделия улучшения и изменения, а также изменять спецификации без предупреждения.

Спецификации для разных стран могут различаться.

ASSA18V





