

DE	LADEGERÄT Betriebsanleitung	1 – 4
EN	CHARGER Operating instructions	5 – 8
PL	ŁADOWARKA Instrukcja obsługi	9 – 12
IT	CARICABATTERIA Istruzioni d'uso	13 – 16
FR	CHARGEUR Instructions d'emploi	17 – 20
ES	CARGADOR Instrucciones de uso	21 – 24
RU	ЗАРЯДНОЕ УСТРОЙСТВО Инструкция по эксплуатации	25 – 28

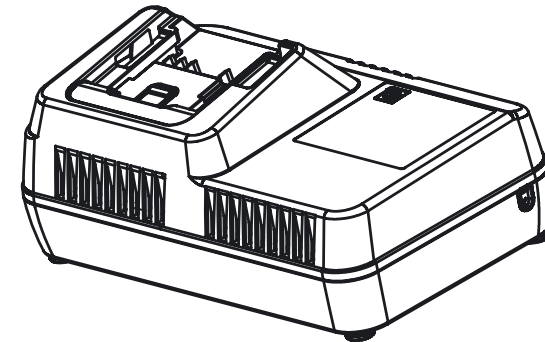

133345

© 2018

Normfest GmbH
Siemensstraße 23,
42551 Velbert,
Germany

www.normfest.de
www.normfest-shop.com

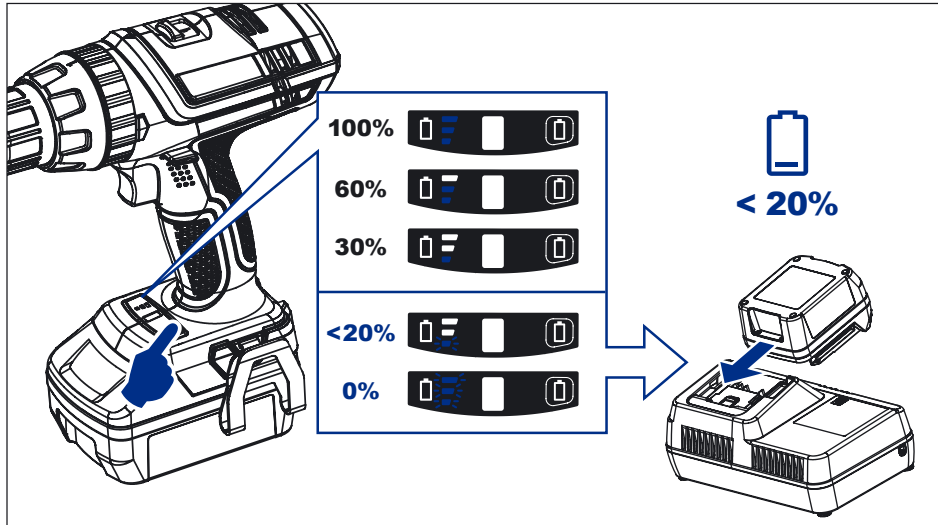
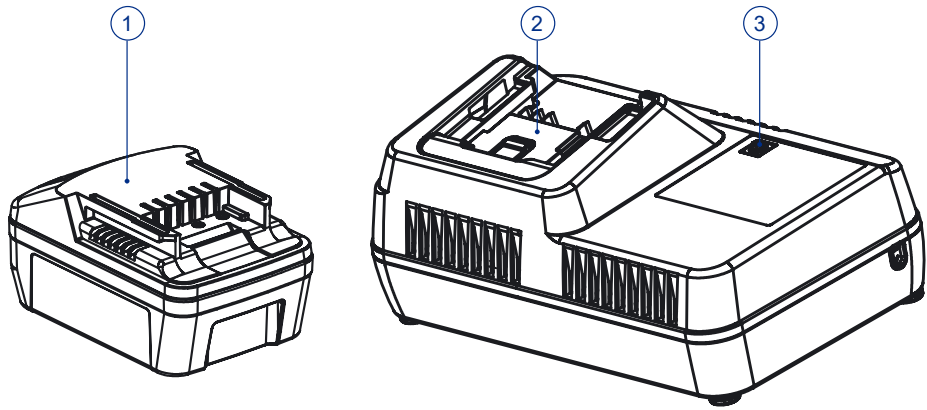

Inhalt

Einleitung.....	1
Technische Daten.....	2
Allgemeine Hinweise bei der Arbeit mit Elektrogeräten.....	2
Zusätzliche Vorschriften bei der Arbeit mit dem Ladegerät.....	2
Zusätzliche Vorschriften bei der Arbeit mit Batterien.....	3
Elemente des Ladegeräts.....	3
Arbeitshinweise.....	3
Wartung.....	4
Garantie.....	4
Recycling.....	4

Einleitung



WARNUNG!

Lesen Sie die ganze Betriebsanleitung aufmerksam bevor Sie die Arbeit mit Ihrem neu erworbenen Ladegerät beginnen. Widmen Sie spezielle Aufmerksamkeit den Texten, welche mit dem Wort "Warnung" beginnen. Bei der Projektierung dieses Ladegeräts hat man besonders auf die Sicherheit, die Betriebseigenschaften und die Zuverlässigkeit geachtet, was es leicht in der Wartung und beim Betrieb macht.



Entsorgen Sie keine Elektrogeräte zusammen mit dem Hausmüll!

Die Abfälle von elektrischen Erzeugnissen dürfen nicht zusammen mit normalen Abfällen gesammelt werden. Bitte führen Sie alte oder defekte Elektrogeräte einer geeigneten Verwertungsstelle zu.



UMWELTSCHUTZ

Mit Rücksicht auf den Umweltschutz müssen das Elektrogerät, die Zubehörteile und die Verpackung einer geeigneten Verarbeitung zugeführt werden, damit die darin enthaltenen Rohstoffe wieder genutzt werden können.

Zum Erleichtern der Wiederverwertung sind die Elemente aus Kunststoffen, entsprechend gekennzeichnet.

BESCHREIBUNG DER SYMBOLE

Auf dem Typenschild mit den Angaben des Ladegeräts sind spezielle Symbole abgebildet. Sie enthalten eine wichtige Information über das Erzeugnis oder geben Anleitungen zu seinem Benutzen.



Doppelte Isolierung für zusätzlichen Schutz



Miniaturversicherung mit Verzögerung, wobei T 2A die Zeit-Strom-Charakteristik darstellt



Entspricht den einschlägigen Europäischen Richtlinien

YYYY-Www

Zeitabschnitt der Produktion (markiert unter dem Typenschild mit den Angaben), wobei die variablen Symbole sind:

YYYY - Kalenderjahr der Produktion, ww - laufende Kalenderwoche



Entspricht den Anforderungen der Zollunion-Regelungen



Machen Sie sich mit der Betriebsanleitung bekannt

CH

LADEGERÄT FÜR Li-Ion BATTERIEN



Nicht im Freien verwenden

BESCHREIBUNG DER SYMBOLE

Auf der Batterie sind spezielle Symbole abgebildet. Sie enthalten wichtige Information über das Erzeugnis oder Anleitungen über das Benutzen der Batterie.



Recycling von Li-Ion Batterien.



Wasser und anderer Feuchtigkeit schützen.



Nicht erhitzen, vor direkter Sonneneinwirkung und vor Feuer schützen!



Zulässiger Temperaturbereich zum Laden 0÷45°C

Technische Daten

Modell		CH 18-3	CH 18-7
▪ Ladespannung (erkennt automatisch die Spannung der Batterie)	V	14,4 ÷ 18	14,4 ÷ 18
▪ Maximaler Ladestrom	A	3	6
▪ Zulässiger Temperaturbereich beim Laden	°C	0 ÷ 45	0 ÷ 45
▪ Annähernde Zeit zur vollen Ladung der Batterie:			
- 2Ah	min	40	30
- 4Ah	min	80	40
▪ Anzahl der Zellen in der Akku-Batterie		4 ÷ 10	4 ÷ 10
▪ Gewicht	kg	0,6	0,8
▪ Schutzklasse		□ / II	□ / II

Allgemeine Hinweise bei der Arbeit mit Elektrogeräten

- Dieses Ladegerät ist nicht vorgesehen für die Benutzung durch Kinder und Personen mit eingeschränkten physischen, sensorischen oder geistigen Fähigkeiten oder mangelnder Erfahrung und Wissen.
- Dieses Gerät darf von Kindern über 8 Jahre alt, von Personen mit begrenzten körperlichen, Sinnes- oder Geistesfähigkeiten, oder von Personen ohne Erfahrung und Kenntnisse benutzt werden, jedoch nur wenn sie unter Aufsicht arbeiten oder wenn sie über die sichere Arbeit mit dem Gerät angewiesen worden sind und die möglichen Gefahren begreifen. Kinder dürfen nicht mit dem Gerät spielen. Die Reinigung und die Instandhaltung des Geräts dürfen nicht von Kindern ohne Aufsicht erfüllt werden.

Zusätzliche Vorschriften bei der Arbeit mit dem Ladegerät

- Bevor Sie das Ladegerät verwenden, lesen Sie bitte alle Hinweise und Warnungen, die sich an ihm und dem Batteriesatz befinden, sowie auch die Gebrauchshinweise für die Batterien.
- Laden Sie Ihre Batterien nur in geschlossenen aber gut belüfteten Räumen.
- Das Ladegerät funktionieren nur mit einer Li-Ion NORMFEST-Batterie zuverlässig. Die Verwendung einer anderen Batterie kann eine Brandgefahr oder einen Stromschlag hervorrufen.
- Legen Sie keine Gegenstände auf das Ladegerät, weil dies zu einer Überhitzung führen kann. Lagern Sie das Ladegerät nicht in der Nähe von Wärmequellen.
- Wenn Sie das Ladegerät vom Stromnetz trennen wollen, ziehen Sie das Kabel nicht aus dem Ladegerät.
- Legen Sie das Netzanschlusskabel des Ladegerätes so, das nicht draufgetreten werden kann, man nicht drüber stolpert oder die Gefahr einer Beschädigung besteht.
- Verwenden Sie keine Verlängerungskabel, außer wenn es unbedingt notwendig ist. Die Anwendung eines ungeeigneten Verlängerungskabels kann einen Brand oder Stromschlag verursachen.

- Benutzen Sie das Ladegerät nicht wenn es einen starken Stoß erhalten hat, fallengelassen oder auf irgendeine Weise beschädigt wurde.
- Arbeiten Sie nicht mit dem Ladegerät wenn sein Kabel oder sein Stecker beschädigt ist. Falls das Kabel beschädigt ist, darf es nur vom Hersteller oder einem autorisierten Servicefachmann ausgetauscht werden um eventuelle Gefährdungen zu vermeiden.
- Um das Risiko eines Stromschlags zu mindern, vor einer Reinigung, trennen Sie das Ladegerät von der Stromversorgung. Die Entnahme der Batterie selbst mindert dieses Risiko nicht.
- Das Ladegerät und die Batterien dürfen nicht an Stellen, mit einer Temperatur von über +40°C – die zum Beispiel auf Schutzdächern, in Anhängern oder auf Metallkonstruktionen erreicht werden kann – aufbewahrt und benutzt werden.
- Schließen Sie das Ladegerät nicht an ein Netz mit Versorgungsspannung, die sich von der Spannung angeben auf dem Typenschild des Ladegeräts unterscheidet, an.
- Ein Fremdkörper kann einen Kurzschluss zwischen den offenen Kontakten im Ladegerät hervorrufen, wenn das Ladegerät an das Stromnetz angeschlossen ist. Stromleitende Materialien müssen von der Ladesteckdose (2) und von den Ventilationsöffnungen des Ladegeräts fern gehalten werden. Trennen Sie das Ladegerät immer von der Stromversorgung, wenn keine Batterie eingesetzt ist.
- Ziehen Sie das Kabel des Ladegerätes immer aus der Steckdose, wenn Sie es nicht benutzen müssen. Bewahren Sie es an einer trockenen und sicheren Stelle auf.
- Laden Sie die Batterie nicht in einer Kabine oder einem Container. Während des Ladevorgangs muss sich die Batterie in einem gut belüfteten Raum befinden.
- Bei einer defekten Akkubatterie könnte von ihr Elektrolyt herausfließen, in folge dessen die Nebenbauteile beschädigt zu werden. Prüfen Sie die daneben eingebauten Bauteile, reinigen Sie die Letzten und falls erforderlich ersetzen Sie diese.
- Verbrennen Sie keine Batterien, auch wenn sie ernsthafte Schäden haben, oder nicht mehr geladen werden können. Die Batterien können im Feuer explodieren.
- Um die Kühlung der Batterie nach dem Benutzen zu erleichtern, vermeiden Sie das Benutzen des Ladegeräts oder der Batterie unter einem Metallschutzdach oder in einem Anhänger ohne Wärmeisolation.
- Wenn Sie die Akku-Batterie nicht benutzen, bewahren Sie diese fern von Klammern, Münzen, Schlüsseln, Nägeln, Schrauben und anderen kleinen Metallgegenständen auf, welche einen Kurzschluss zwischen ihren Klemmen hervorrufen können. Der Kurzschluss zwischen den Klemmen der Batterie kann einen anderen Kurzschluss hervorrufen und einen Brand oder eine Explosion verursachen.

Zusätzliche Vorschriften bei der Arbeit mit Batterien

Die Batterie wird nicht voll aufgeladen geliefert. Vor dem Arbeitsbeginn muss die Batterie voll geladen werden.



WARNUNG: Falls die Batterie Risse hat oder auf irgendeiner anderen Weise beschädigt ist, legen Sie sie nicht in das Ladegerät ein. Es besteht die Gefahr eines Stromschlags.

- Versuchen Sie niemals die Batterie aus irgendwelchem Grund zu öffnen. Falls der Kunststoffkörper der Batterie gebrochen ist oder rissig wird, übergeben Sie die Batterie zum Recycling in der örtlichen Sammelstelle für Sonderabfälle.
- Maximale Lebensdauer und beste Betriebseigenschaften der Batterie können nur erreicht werden, wenn die Batterie bei einer Umgebungstemperatur zwischen 15°C und 25°C aufbewahrt und geladen wird. Es ist nicht empfehlenswert die Batterie bei einer Umgebungstemperatur unter +5°C oder über +40°C zu laden.
- Während des Ladevorgangs können das Ladegerät und die Batterie warm werden. Das ist normal und ist kein Zeichen für Probleme.
- Um eine Überhitzung zu verhindern, laden Sie die Batterien nicht unter direkter Sonnenstrahlung, wenn das Wetter heiß ist, oder in der Nähe von Wärmequellen.

Elemente des Ladegeräts

Machen Sie sich vor dem Beginn der Arbeit mit dem Ladegerät mit allen operativen Besonderheiten und Sicherheitsbedingungen vertraut.

Benutzen Sie das Ladegerät nur bestimmungsgemäß. Jede andere Anwendung ist ausdrücklich verboten.

1. Akku-Batterie
2. Ladesteckdose
3. Leuchtdioden-Anzeige des Ladegeräts

Arbeitshinweise

BATTERIE LADEN

- Stecken Sie den Stecker des Ladegeräts in die Steckdose. Die Anzeige des Ladegeräts (3) muss ein Signal über die Bereitschaft zum Laden abgeben.
- Legen Sie die Batterie (1) in den Einsatz zum Laden (2) ein und schieben Sie diese bis zum Anschlag ein.
- Die neuen Batterien funktionieren vollwertig nach UN-GEFÄHR 5 Ladungs-/Entladungszyklen.
- Wenn sich die Nutzungsdauer einer Batterie trotz voller Ladung wesentlich reduziert hat sie ihre Lebensdauer überschritten. In diesem Fall ist es nötig, die Batterie auszutauschen. Verwenden Sie aber nur NORMFEST Original-Batterien die sie über den Händler, bei dem Sie das Gerät gekauft haben, erhalten.





Anzeige beim Laden

Grünes Licht

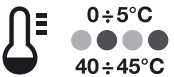
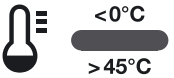

Bereitschaft zum Laden

Wenn keine Batterie ins Ladegerät eingelegt ist, zeigt das grüne Licht eine Bereitschaft zum Laden der Batterie.

<p>Grünes Licht</p> 	<p>Die Batterie ist völlig geladen Wenn eine Batterie ins Ladegerät eingelegt ist, zeigt das grüne Licht, dass die Batterie völlig geladen ist.</p>
<p>Blinkendes grünes Licht</p> 	<p>Laden Die Batterie wird geladen.</p>
<p>Blinkendes grünes und rotes Licht</p> 	<p>Grenztemperatur beim Laden Wenn die Temperatur der Batterie zwischen 0÷5°C oder 40÷45°C liegt, wird das Ladegerät langsamer laden, damit Ihre Batterie geschützt wird. Es ist erforderlich, das Ladegerät mit der Batterie in einem Raum mit geeigneter Umgebungstemperatur zu bringen.</p>
<p>Rotes Licht</p> 	<p>Temperatur der Batterie außerhalb des zulässigen Temperaturbereichs zum Laden 0÷45°C Es ist erforderlich, das Ladegerät mit der Batterie in einen Raum mit geeigneter Umgebungstemperatur zu bringen. Nachdem die Umgebungstemperatur den zulässigen Bereich zum Laden erreicht, beginnt das Ladegerät automatisch zu laden.</p>
<p>Blinkendes rotes Licht</p> 	<p>Beschädigter Zustand Bei Beschädigung ist das Laden nicht möglich. Die Beschädigung kann folgende Ursachen haben:</p> <ul style="list-style-type: none"> • Die Batterie ist nicht richtig eingelegt; • Die Klemmen der Batterie sind verschmutzt; • Die Batterie ist beschädigt; • Nicht erkannte Batterie.

Wartung



WARTUNG: Die Verwendung von Alkohol, Benzin oder andere Lösungsmittel ist untersagt. Verwenden Sie nie aggressive Mittel für die Reinigung der Kunststoffteile.



WARTUNG: Vermeiden Sie auf jeden Fall das Wasser in das Ladegerät eindringt.

Verschmutzten und verölte Aussenteile des Ladegeräts sind mit einem Tuch oder mit weicher Drahtbürste zu reinigen. Verwenden Sie dafür kein Wasser oder Lösmittel.

Garantie

Die Garantiefrist der NORMFEST - Elektrogeräte ist in der Garantiekarte bestimmt.

Störungen, entstanden infolge eines normalen Verschleißes, einer Überlastung oder eines nicht richtigen Betriebes, sind von den Garantieverpflichtungen ausgeschlossen.

Störungen, entstanden infolge des Einbaus von Materialien mit niedriger Qualität und / oder infolge von Produktionsfehlern, werden ohne zusätzliche Kosten behoben (Austausch oder durch Reparatur.)

Reklamationen eines defekten NORMFEST - Elektrogeräts werden anerkannt, wenn das Gerät dem Lieferant zurückgegeben oder einer autorisierten Servicewerkstatt zusammen mit der Garantiekarte in nicht demontiertem Zustand übergeben wird.



Recycling

Batterien, Ladegeräte, Zubehörteile und Verpackungen müssen zur Nutzbarmachung der darin enthaltenen Rohstoffe an die zuständigen örtlichen Stellen übergeben werden.

Entsorgen Sie nicht die Batterien in den Hausmüll oder in Gewässer, verbrennen Sie diese auch nicht! Die Batterien müssen gesammelt, recycelt (wieder verwertet) oder auf eine ökologische und Umwelt schonende Weise vernichtet werden.

Nur für EU-Mitgliedsländer

Laut der Europäischen Richtlinie 2012/19/EU müssen Ladegeräte, die nicht mehr benutzt werden können, gesammelt und zur Nutzbarmachung der darin enthaltenen Rohstoffe an die zuständigen örtlichen Sammelstellen übergeben werden.

Laut der Richtlinie 2006/66/EU müssen beschädigte (defekte) oder erschöpfte Akku- oder normale Batterien recycelt (wieder verwertet) werden.

Bemerkungen

Lesen Sie aufmerksam die ganze Betriebsanleitung durch, bevor Sie mit der Arbeit beginnen.

Der Hersteller behält sich das Recht auf Verbesserungen und Änderungen in seinen Erzeugnissen einzuführen und die Spezifikationen ohne vorherige Ankündigung zu verändern ,vor.

Die Spezifikationen für die verschiedenen Länder können unterschiedlich sein.

Contents

Introduction	5
Technical specifications	6
General electric appliance safety warnings	6
Additional instructions for work with the charger	6
Additional instructions for work with the battery pack	7
Know your charger	7
Operation	7
Maintenance	8
Warranty	8
Recycling	8

Introduction



WARNING:

Carefully read through these Operating Instructions before using your new charger. Take special care to heed the Warnings. Safety, performance, and reliability have been given top priority in the development of this appliance, making it easy to maintain and operate.



Do not dispose of electric appliances together with household waste!

Waste electrical products should not be disposed of with household waste. Please recycle where facilities exist. Check with your local authority or retailer for recycling advice.



ENVIRONMENTAL PROTECTION

The appliance, accessories and packaging should be sorted for environmental-friendly recycling. The plastic components are labelled for categorised recycling.

DESCRIPTION OF SYMBOLS

The rating plate on your charger may show symbols. These represent important information about the product or instructions on its use.



Double insulated for additional protection



Miniature time-delay fuse, where T 2A is the time/current characteristics



Conforms to the relevant European Directives

Production period (marked under the rating plate), where the variable symbols are:
YYYY - year of manufacture,
ww - calendar week number



Conforms to the requirements of Customs Union regulations



Read the Operating Instructions!

CH Li-Ion BATTERY CHARGER



Indoor use only.

DESCRIPTION OF SYMBOLS

There are symbols on the battery pack. These represent important information about the product or instructions on its use.



Recycle Li-Ion battery packs!



Do not wet, protect from rain and water!



Do not heat, protect from direct exposure to sun and fire!



Admissible charging temperature range
0-45°C

Technical specifications

Model		CH 18-3	CH 18-7
▪ Charging voltage (automatically detects battery voltage)	V	14,4 ÷ 18	14,4 ÷ 18
▪ Max. charging current	A	3	6
▪ Admissible charging temperature range	°C	0 ÷ 45	0 ÷ 45
▪ Approximate charging time for batteries with capacity:			
- 2Ah	min	40	30
- 4Ah	min	80	40
▪ Number of cells per battery pack		4 ÷ 10	4 ÷ 10
▪ Weight	kg	0,6	0,8
▪ Protection class		□ / II	□ / II

General electric appliance safety warnings

- This charger is not intended for use by children and persons with physical, sensory or mental limitations or a lack of experience or knowledge.
- This appliance can be used by children aged from 8 years and above, persons with reduced physical, sensory or mental capabilities or lack of experience and knowledge if they have been given supervision or instruction concerning use of the appliance in a safe way and they understand the hazards involved. Children shall not play with the appliance. Cleaning and user maintenance shall not be made by children without supervision.

Additional instructions for work with the charger

- Before using the charger, read all the instructions and cautionary markings on the charger and battery pack as well as the instructions on using the battery pack.
- Only charge your batteries indoors as the charger is designed for indoor use only.
- The charger is not intended for any use other than charging the exact type of NORMFEST rechargeable battery pack. Any other use may result in the risk of fire or electric shock.
- Do not place any object on top of the charger as it could cause overheating. Do not place the charger near any heat source.
- Do not pull on the lead of the charger to disconnect it

from the power source.

- Make sure that the charger cord is positioned where it will not be stepped on, tripped over or otherwise subjected to damage or stress.
- Do not use an extension cord unless it is absolutely necessary. The use of an improper extension cord could cause the risk of fire or electric shock.
- Do not use the charger if it has been subjected to a heavy knock, dropped or otherwise damaged in any way.
- Do not operate charger with damaged cord or plug. If the replacement of the supply cord is necessary, this has to be done by the manufacturer or his agent in order to avoid a safety hazard.
- To reduce the risk of an electric shock, unplug the charger from the power supply before attempting to clean it. Removing the battery alone does not reduce

the risk.

- Do not store or use the tool and battery pack in locations where the temperature may reach or exceed 40°C, such as alongside sheds, trailers or metal structures.
- Do not attempt to connect the charger to a network with different supply voltage, other than the specified on the technical data label of the charger.
- The exposed contacts inside the charger can be shorted by foreign material if the charger is plugged into the power supply. Conductive materials should be kept away from the socket (2) and the ventilation slots. Always unplug the charger from the power supply when there is no battery pack in the cavity. Unplug charger before attempting to clean.
- Always unplug the charger from the power socket when not in use and store it in a dry and safe place.

Additional instructions for work with the battery pack

- The battery pack for this tool has been shipped in a low charge condition. You should charge the battery pack fully before use.



WARNING: If the battery pack is cracked or damaged in any other way, do not insert it in the charger. There is a danger of electric shock.

- Never attempt to open the battery for any reason. If the plastic casing of the battery is broken or cracked, submit the battery for recycling.
- Maximum durability and performance can be achieved if the battery is stored and charged at ambient temperature 15°C + 25°C. It is not recommended to charge the battery at ambient temperatures below +5°C or above +40°C.
- The charger and battery pack may become warm to touch while charging. This is a normal condition, and does not indicate a problem.
- To prevent overheating, do not charge battery packs in direct sunlight in hot weather or near heat sources.
- Do not charge inside a box or container of any kind. The battery must be placed in a well ventilated area during charging.
- When the battery is defective, liquid can escape and come into contact with adjacent components. Check any parts concerned. Clean such parts or replace them, if required.
- Do not incinerate the battery pack even if it is seriously damaged or can no longer hold a charge. The battery pack can explode in a fire.
- To facilitate cooling the battery pack after usage in hot weather, avoid using the charger or battery under metal shed or caravan without thermal insulation.
- When battery is not in use, keep it away from paper clips, coins, keys, nails, screws, or other small metal objects which may cause short circuit between battery terminals. Shorting the battery terminals may cause fire or explosion.

Know your charger

Before using the charger, familiarize yourself with all operating features and safety requirements. Use the charger only for the applications intended. All other applications are expressly ruled out.





1. Battery pack
2. Charging socket
3. Charger LED indicator

Operation

BATTERY CHARGING

- Insert the charger plug into the supply socket. The charger LED indicator (3) shall display ready-to-charge signal.
- Insert the battery pack (1) into the charging socket (2) and slide it until stop.
- New batteries will work at full capacity after five cycles charging/discharging
- When the battery working time is remarkably short despite full charging, the life of the battery may be over. Replace the battery.

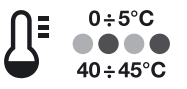
Charging indication:

Glowing green light: 	Ready-to-charge state When there is no battery pack inserted in the charger, green light indicates ready-to-charge state.
Glowing green light: 	Fully charged battery pack When there is a battery pack inserted in the charger, green light indicates that it is fully charged.
Blinking green light: 	Charging Battery pack is being charged.
Blinking green / red light  0 ÷ 5°C 40 ÷ 45°C	Border charging temperature The charger will charge slowly a battery pack in order to protect it within the temperature range 0+5°C or 40+45°C. It is necessary to move the charger with the battery pack to premises with appropriate environmental temperature.
Glowing red light:  < 0°C > 45°C	Battery temperature is out of the admissible charging temperature range 0+45°C Move the charger with battery to another premises with appropriate environmental temperature. Once the temperature reaches the admissible charging temperature, the charger automatically switches to charging mode.

Blinking red light:



Fault

In failure mode charging is not possible. The reason for failure may be one of the following:

- Battery pack is not inserted properly;
- Battery pack terminals are dirty;
- Damaged battery pack;
- Unrecognized battery pack.

Maintenance



WARNING: Never use alcohol, petrol or other cleaning agent. Never use caustic agents to clean plastic parts.



WARNING: Water must never come into contact with the appliance.

Dirt and grease may be removed from the exterior of the charger using a cloth or soft non-metallic brush. Do not use water or any cleaning solutions.

Warranty

The guarantee period for NORMFEST electric appliances is determined in the guarantee card.

Faults due to normal wear, overloading or improper handling will be excluded from the guarantee.

Faults due to defective materials implemented as well as defects in workmanship will be corrected free of charge through replacement or repair.

The complaints for defective NORMFEST electric appliances will be recognized if the appliance is sent back to the dealer or is presented to the authorised warranty service centre undismantled, in its initial condition.



Recycling

Batteries, chargers, accessories and packaging shall be submitted to extraction for utilization of secondary raw materials.

Do not dispose of electric appliances and batteries together with household waste or in reservoirs, do not burn! The batteries must be collected, recycled or disposed of in an environmentally friendly way.

Only for EC countries:

According to European Directive 2012/19/EU for Waste Electrical and Electronic Equipment and its implementation into national law, chargers that are no longer usable must be collected separately and submitted to extraction for utilization of secondary raw materials.

According to Directive 2006/66/ defective or worn out batteries or rechargeable batteries must be recycled.

Notes

Carefully read the entire original instructions before using this product.

The manufacturer reserves the right to change specifications without notice.

Specifications may differ from country to country.

Spis treści

Wstęp	9
Dane techniczne	10
Ogólne wskazówki bezpieczeństwa przy pracy urządzeniami elektrycznymi	10
Dodatkowe przepisy dotyczące pracy ładowarką	10
Dodatkowe przepisy dotyczące pracy baterią	11
Zapoznanie z ładowarką	11
Wskazówki pracy	11
Konserwacja	12
Gwarancja	12
Recykling	12

Wstęp



OSTRZEŻENIE:

Przeczytać uważnie całą instrukcję obsługi przed przystąpieniem do pracy nowo nabytą ładowarką. Zwrócić szczególną uwagę treści zaczynające się wyrazem „**Ostrzeżenie**”. Przy opracowaniu niniejszej ładowarki największą wagę zwrócono na sprawy bezpieczeństwa, walorów użytkowych i niezawodności, które czynią ją łatwą w konserwacji i użytkowaniu.



Nie wyrzucać urządzeń elektrycznych wraz z odpadami z gospodarstwa domowego!

Zużyte artykuły elektryczne nie powinny być wyrzucane wraz z odpadami z gospodarstw domowych. Należy je utylizować w przeznaczonych do tego miejscach. Informacji na temat utylizacji udzielają władze lokalne bądź sprzedawcy.



OCHRONA ŚRODOWISKA

Ze względu na ochronę środowiska urządzenie elektryczne, osprzęt i opakowanie należy poddać odpowiedniej przeróbce dla ponownego wykorzystania zawartych w nich surowców.

Elementy plastikowe zostały odpowiednio oznaczone, aby umożliwić utylizację według odpowiedniej klasyfikacji odpadów.

OPIS STOSOWANYCH SYMBOLI

Na tablicy znamionowej ładowarki umieszczono specjalne symbole zawierające istotną informację o wyrobie lub instrukcje jego obsługi.



Podwójna izolacja



Miniaturowy bezpiecznik opóźnienia, gdzie T 2A oznacza charakterystykę czasowo prądową.



Zgodny z odpowiednimi dyrektywami europejskimi

YYYY-Www

Okres produkcji (umieszczony pod tablicą znamionową), w którym zmiennymi symbolami są:
YYYY - roku produkcji,
ww - tydzień kalendarzowy



Spełnia wymagania przepisów Unii Celnej



Zapoznać się z treścią instrukcji obsługi

CH

ŁADOWARKA DO BATERII Li-Ion



Używać tylko wewnątrz pomieszczeń.

OPIS STOSOWANYCH SYMBOLI

Na baterii umieszczono specjalne symbole zawierające istotną informację o wyrobie lub instrukcje jej stosowania.



Recykling baterii Li-Ion.



Chronić przed wilgocią, deszczem i wodą!



Nie zagrzewać, chronić przed bezpośrednim działaniem promieni słonecznych i ogniem.



Dopuszczalny zakres temperatury ładowania 0÷45°C

Dane techniczne

Model		CH 18-3	CH 18-7
▪ Napięcie ładowania (automatyczne rozpoznanie napięcia baterii)	V	14,4 ÷ 18	14,4 ÷ 18
▪ Maksymalny prąd ładowania	A	3	6
▪ Dopuszczalny zakres temperaturowy ładowania	°C	0 ÷ 45	0 ÷ 45
▪ Szacunkowy czas ładowania przy następującej pojemności baterii:			
- 2Ah	min	40	30
- 4Ah	min	80	40
▪ Liczba komórek w baterii akumulatorowej		4 ÷ 10	4 ÷ 10
▪ Waga	kg	0,6	0,8
▪ Klasa ochrony		□ / II	□ / II

Ogólne wskazówki bezpieczeństwa przy pracy urządzeniami elektrycznymi

- Niniejsza ładowarka nie jest przewidziana do użytkowania przez dzieci lub osoby ograniczone fizycznie, emocjonalnie, lub psychicznie, a także przez osoby z niewystarczającym doświadczeniem i/lub niedostateczną wiedzą.
- Niniejszy odkurzacz może być używany przez dzieci w wieku powyżej 8 lat, przez osoby o ograniczonych zdolnościach fizycznych, zmysłowych lub umysłowych, bądź przez osoby bez doświadczenia i wiedzy, jeśli pracują pod nadzorem lub po ich poinstruowaniu na temat pracy bezpiecznej narzędziem oraz zdające sprawę z możliwych zagrożeń. Dzieci nie powinny bawić się odkurzaczem. Czyszczenie oraz konserwacja odkurzacza nie może odbywać się przez dzieci bez nadzorem.

Dodatkowe przepisy dotyczące pracy ładowarką

- Przed zastosowaniem ładowarki należy przeczytać wszystkie wskazówki i ostrzeżenia, które znajdują się na ładowarce i zestawie baterii, jak również zasady używania baterii.
- Baterie należy ładować tylko w pomieszczeniach zamkniętych i dobrze przewietrzonych.
- Ładowarka przeznaczona jest do pracy tylko i wyłącznie przy pomocy baterii Li-Ion NORMFEST. Za-

stosowanie wszelkiej innej baterii może spowodować zagrożenie pożarem lub porażeniem prądowym.

- Nie należy kłaść na ładowarce żadnych przedmiotów, ponieważ może to prowadzić do przegrzania. Ładowarka nie powinna być przechowywana w pobliżu źródeł ciepła.
- W przypadku odłączania ładowarki od sieci nie wyciągać przewodu z ładowarki.
- Przewód do ładowarki powinien być ułożony tak aby nie mógł być zgnieciony i, żeby nikt nie mógł się o niego potknąć, może to prowadzić do uszkodzeń.
- Jeżeli nie jest to konieczne nie stosować przedłuża-

czy. Użycie nieodpowiedniego przedłużacza może spowodować pożar lub prowadzić do porażenia prądem.

- Nie używać ładowarki po mocnym uderzeniu, spadku na ziemię lub po jakimkolwiek uszkodzeniu.
- Nie pracować ładowarką, jeżeli jej kabel lub wtyczka są uszkodzone. Jeśli konieczna jest wymiana przewodu, należy tego dokonać wyłącznie w autoryzowanym serwisie.
- Przed czyszczeniem należy odłączyć ładowarkę od sieci, w celu uniknięcia porażenia prądem. Wyjęcie tylko baterii nie zmniejsza ryzyka.
- Nie przechowywać i nie używać ładowarki i baterii w miejscach, w których temperatura dochodzi lub przekracza +40°C, na przykład pod zadaszeniem, w przyczepach turystycznych lub pod konstrukcjami metalowymi.
- Nie podłączać ładowarki do sieci o innym napięciu zasilania odmiennym od napięcia wskazanego na tablicy znamionowej ładowarki.
- Obce ciała może spowodować krótkie spięcie między otwartymi gniazdami ładowarki podłączonej do sieci zasilania. Materiały przewodzące trzymać z dala od gniazda ładowania (2) i otworów wentylacyjnych ładowarki. Zawsze wyłączać z sieci zasilania ładowarki bez baterii.
- Zawsze wyłączać z gniazda zasilania ładowarki, kiedy nie jest użytkowana oraz należy ją przechowywać w suchym i bezpiecznym miejscu.

Dodatkowe przepisy dotyczące pracy baterią

- Bateria dostarczona z urządzeniem nie jest naładowana. Przed rozpoczęciem pracy należy baterię naładować.



OSTRZEŻENIE: Nie należy wkładać do ładowarki baterii, która ma rysy lub jest uszkodzona w inny sposób. Grozi porażenie prądem.

- Nigdy nie próbować otworzyć baterii z jakiegokolwiek powodu. Jeśli obudowa plastikowa baterii ulegnie złamaniu lub pęknięciu, baterię należy oddać do recyklingu.
- Maksymalny czas życia i wykorzystanie w pełni zalet eksploatacyjnych można zapewnić pod warunkiem, że bateria jest przechowywana i ładowania w temperaturze otoczenia 15°C–25°C. Nie jest zalecane ładowanie baterii w temperaturze otoczenia poniżej +5°C lub powyżej +40°C.
- Podczas ładowania bateria i ładowarka mogą być ciepłe. Jest to normalne i nie jest oznaką uszkodzenia.
- W celu uniknięcia przegrzania nie należy ładować baterii bezpośrednio pod wpływem promieni słonecznych ani w pobliżu innych źródeł ciepła.
- Nie należy ładować baterii w kabinach ani kontenerach. Podczas ładowania bateria powinna znajdować się w dobrze przewietrzonym pomieszczeniu.
- Jeżeli bateria jest uszkodzona może dojść do wycieku elektrolitu, w konsekwencji czego zostaną uszkodzo-

ne pozostałe elementy. Należy sprawdzić elementy znajdujące się w pobliżu, wyciągnąć je i wymienić jeżeli jest to konieczne.

- Nie wolno palić baterii. Bateria mogą powodować eksplozję.
- W celu ułatwienia ochłodzenia baterii po użytkowaniu, należy unikać używania ładowarki lub baterii w upalnej pogodzie pod zadaszeniem metalowym lub w przyczepie bez izolacji cieplnej.
- Jeżeli bateria akumulatorowa nie jest użytkowana, należy ją trzymać z dala od spinaczy, monet, kluczy, gwoździ, wkrętów i innych drobnych przedmiotów metalowych, które mogą doprowadzić do krótkiego połączenia przewodów baterii. Krótkie połączenie przewodów baterii może spowodować spięcie, a wskutek tego pożar lub wybuch.

Zapoznanie z ładowarką

Przed przystąpieniem do pracy ładowarką należy zapoznać się ze wszystkimi właściwościami operacyjnymi i warunkami bezpieczeństwa.

Ładowarki używać tylko zgodnie z jej przeznaczeniem. Każde inne jej zastosowanie jest rygorystycznie zakazane.



1. Bateria akumulatorowa
2. Gniazdo ładowania
3. Wskaźnik diody LED ładowarki



Wskazówki pracy

ŁADOWANIE BATERII

- Wprowadzić wtyczkę ładowarki w gniazdo zasilania. Wskaźnik ładowarki (3) powinien podać sygnał gotowości do ładowania.
- Umieścić baterię (1) w gnieździe ładowania (2) i przesuwać ją do całkowitego oporu.
- Nowe baterie zaczynają pracować pełną mocą po OKOŁO 5 cykli ładowania / rozładowania.
- Jeżeli bateria nie działa tak jak powinna mimo, że jest naładowana do końca, oznacza to, że skończył się okres jej trwałości. W tym wypadku należy wymienić baterię.

Wskaźnik ładowania:

<p>Zielone światło</p> 	<p>Gotowość do ładowania Gdy bateria nie jest umieszczona w ładowarce, zielone światło sygnalizuje gotowość do ładowania baterii.</p>
<p>Zielone światło</p> 	<p>Bateria jest całkowicie naładowana Gdy bateria jest umieszczona w ładowarce, zielone światło sygnalizuje całkowite naładowanie baterii.</p>
<p>Migające zielone światło</p> 	<p>Ładowanie Bateria w toku ładowania.</p>

<p>Migające zielone i czerwone światło</p>  <p>0 ÷ 5°C 40 ÷ 45°C</p>	<p>Graniczna temperatura ładowania</p> <p>Gdy temperatura baterii jest w zakresie 0÷5°C lub 40÷45°C ładowarka ładuje powoli by chronić ładowaną baterię. Ładowarkę wraz z baterią należy przenieść do pomieszczenia o odpowiedniej temperaturze otoczenia.</p>
<p>Czerwone światło</p>  <p><0°C >45°C</p>	<p>Temperatura baterii poza dopuszczalnym zakresem ładowania 0÷45°C</p> <p>Ładowarkę wraz z baterią należy przenieść do pomieszczenia o odpowiedniej temperaturze otoczenia. Po tym jak temperatura osiągnie dopuszczalne wartości temperaturowe ładowania, ładowarka automatycznie przechodzi w tryb ładowania.</p>
<p>Migające czerwone światło</p>  <p>● ● ● ●</p>	<p>Niesprawność</p> <p>W stanie niesprawności nie można prowadzić ładowania. Przyczyną niesprawności może być:</p> <ul style="list-style-type: none"> • Nieprawidłowe ustawienie baterii; • Zanieczyszczenie styków kontaktowych baterii; • Uszkodzenie baterii; • Nierozpoznana bateria..

Konserwacja



OSTRZEŻENIE: Nie należy stosować alkoholu, benzyny ani innych rozpuszczalników. Do czyszczenia tworzyw sztucznych nie należy używać agresywnych środków czyszczących.



OSTRZEŻENIE: Nie dopuszczać do przedostania się wody do urządzenia.

Zabrudzone miejsca na zewnątrz ładowarki czyścić ścierką lub miękkim druciakiem. Bez wody lub rozpuszczalników.

Gwarancja

Okres gwarancji urządzeń elektrycznych NORMFEST jest określony na karcie gwarancyjnej.

Usterki wynikające z normalnego zużycia, przeciążenia lub niewłaściwego obchodzenia się nie będą podlegać gwarancji.

Usterki wynikające z zastosowania wadliwych materiałów, jak również wady w wykonawstwie będą usuwane bezpłatnie poprzez wymianę bądź naprawę.

Reklamacje odnoszące się do wadliwych urządzeń elektrycznych NORMFEST będą uznawane pod warunkiem odesłania urządzenia do sprzedawcy bądź dostarczenia go do autoryzowanego centrum serwisowego zajmującego się obsługą gwarancyjną urządzeń, w postaci niezdemontowanej, w stanie pierwotnym.



Recykling

Baterie, ładowarki, osprzęt i ich opakowania należy przekazywać do ponownego wykorzystania zawartych w nich surowców.

Nie wyrzucać urządzeń elektrycznych i baterii wraz z odpadami z gospodarstwa domowego lub do zbiorników wodnych; nie spalać ich! Baterie należy gromadzić, przetwarzać lub niszczyć w sposób ekologiczny.

Dotyczy tylko krajów UE:

Zgodnie z Dyrektywą europejską 2012/19/EU w sprawie zromowania sprzętu elektrycznego i elektronicznego oraz jej implementacji jako ustawy krajowej, ładowarki nie nadające się już do użytkowania, należy zbierać i przekazywać do ponownego wykorzystania zawartych w nich surowców wtórnych. Zgodnie z Dyrektywą 2006/68/EC uszkodzone lub zużyte baterie akumulatorowe lub zwykłe należy poddać recyklingowi.

Uwagi

Prosimy uważnie zapoznać się z całością Instrukcji obsługi przed przystąpieniem do użytkowania tego produktu.

Producent zastrzega sobie prawo dokonywania zmian wyposażenia i danych technicznych bez uprzedniego powiadomienia.

Wyposażenie i dane techniczne mogą się różnić w zależności od kraju.

Indice

Introduzione	13
Caratteristiche tecniche	14
Istruzioni generali di sicurezza nel lavoro con apparecchi elettrici	14
Regole supplementari per il lavoro con il caricabatterie	14
Regole supplementari del lavoro con batterie	15
Prendere visione del caricabatterie	15
Istruzioni per l'uso	15
Manutenzione	16
Garanzia	16
Riciclaggio	16

Introduzione



AVVERTENZA:

Leggere attentamente l'intero manuale di istruzioni prima di iniziare il lavoro con il nuovo caricabatterie. Prestare particolare attenzione ai testi che cominciano con la parola "Attenzione". Durante lo sviluppo e messa a punto di questo caricabatterie si è badato innanzitutto alla sicurezza, alla prestazione, e all'affidabilità, che lo rendono facile a mantenere e ad usare.



Non smaltire apparecchi elettrici insieme ai rifiuti domestici!

Residui di prodotti elettrici devono essere smaltiti separatamente dai rifiuti domestici e sottoposti ad un riciclaggio ecologico. Si prega di informarsi presso le autorità locali o i rivenditori autorizzati circa il più vicino luogo di raccolta.



RISPETTO DELL'AMBIENTE

Al fine di proteggere l'ambiente, l'apparecchio, gli accessori e l'imballaggio, devono essere sottoposti a trattamento adeguato per riutilizzo delle materie prime contenute in essi. I componenti in plastica sono contrassegnati per relativo riciclaggio.

SIMBOLI

Sulla targhetta dati del caricabatterie sono riportati simboli speciali. Essi forniscono informazioni importanti relative al prodotto, o istruzioni sul suo uso.



Doppio isolamento per ulteriore sicurezza



T 2A Lento micro fusibile, ove T 2A è la caratteristica tempo-corrente



Conforme alle esigenze dei documenti normativi russi

Periodo di produzione (segnato sotto la targhetta dati), ove i simboli variabili sono:
YYYY-Www
YYYY – l'anno di produzione,
ww – la settimana di calendario consecutiva



Corrisponde alle esigenze dei regolamenti dell'unione doganale



Prendere visione del manuale di istruzioni

CH

CARICABATTERIE PER BATTERIE Li-Ion



Solo uso interno.

SIMBOLI

Sulla batteria sono segnati simboli speciali. Essi forniscono informazioni importanti relativi al prodotto, o istruzioni sul suo uso.



Riciclaggio di batterie Li-Ion



Non bagnare, proteggere dalla pioggia e dall'acqua!



Non riscaldare, non lasciarle all'esposizione diretta del sole o di fuoco!



Campo di temperatura consentito nel caricare 0+45°C

Caratteristiche tecniche

Modello		CH 18-3	CH 18-7
▪ Tensione di carica (riconosce automaticamente la tensione della batteria)	V	14,4 ÷ 18	14,4 ÷ 18
▪ Massima corrente di carica	A	3	6
▪ Campo di temperatura di carica consentito	°C	0 + 45	0 + 45
▪ Tempo di carica approssimativo, con capacità della batteria:			
- 2Ah	min	40	30
- 4Ah	min	80	40
▪ Numero di celle che compongono la batteria		4 + 10	4 + 10
▪ Peso	kg	0,6	0,8
▪ Classe di protezione		□ / II	□ / II

Istruzioni generali di sicurezza nel lavoro con apparecchi elettrici

- Il presente caricabatteria non è previsto per l'utilizzo da parte di bambini, persone con limitate capacità fisiche, sensoriali o mentali o persone con scarsa conoscenza ed esperienza.
- Questo apparecchio può essere usato anche da bambini di età superiore a 8 anni, da persone con ridotte capacità motorie, sensoriali o mentali, e da persone senza esperienza o conoscenza, se lavorano sotto sorveglianza o hanno ricevuto istruzioni sul lavoro sicuro con l'apparecchio e sono coscienti dei possibili pericoli. I bambini non devono giocare con l'apparecchio. La pulizia e la manutenzione dell'apparecchio non vanno eseguite da bambini incustoditi.

Regole supplementari per il lavoro con il caricabatteria

- Prima di utilizzare il caricabatteria leggere tutte le istruzioni e le avvertenze indicate sulle etichette nonché le istruzioni d'uso delle batterie.
- Ricaricare la batteria solo ed esclusivamente in luoghi chiusi e ben arieggiati.
- Il caricabatteria è destinato a lavorare solamente e unicamente con batteria Li-Ion NORMFEST. L'uso di qualsiasi altra batteria può creare pericolo di incendio o di scossa elettrica.
- Non porre alcun oggetto sul caricabatteria, potrebbe

comportare un surriscaldamento dello stesso. Non riporre il caricabatteria vicino a fonti di calore.

- Per staccare il caricabatteria dalla corrente elettrica non tirare il cavo dal caricabatteria.
- Accertarsi che il cavo del caricabatteria sia posizionato in modo tale da non essere calpestato e/o danneggiato e da non costituire inciampo alcuno.
- Non utilizzare alcuna prolunga se non sia indispensabile. L'uso di una prolunga non adatta può causare incendi o scosse.
- Non usare il caricabatteria se è stato sottoposto a duro colpo, lasciato cadere o danneggiato in qualunque modo.
- Non lavorare con il caricabatteria se il suo cordone o

la sua spina sono danneggiati. Per motivi di sicurezza i cavi elettrici danneggiati devono essere sostituiti solo dall'azienda produttrice o dai centri di servizio autorizzati.

- Prima di iniziare le operazioni di pulizia, staccare la spina del caricabatteria, riducendo così il rischio di scosse. La sola rimozione della batteria non riduce il rischio.
- Non immagazzinare e non usare il caricabatterie e le batterie in luoghi dove la temperatura arriva a o supera i +40°C, per esempio tettoie, roulotte o strutture metalliche.
- Non collegare il caricabatterie alla rete elettrica con tensione diversa da quella riportata sulla targhetta dati del caricabatterie.
- Corpi estranei possono provocare corto circuito tra i contatti aperti del caricabatterie, innestato nella rete di alimentazione. Materiali conduttori devono essere tenuti lontano dalla presa di ricarica (2) e dai fori di ventilazione del caricabatterie. Disconnettere sempre il caricabatterie dall'alimentazione quando non è inserita in esso una batteria.
- Staccare sempre il caricabatterie dalla presa quando non viene usato, e tenerlo in un luogo asciutto e sicuro.

Regole supplementari del lavoro con batterie

- La batteria non viene fornita totalmente carica. Prima dell'uso caricarla completamente.



ATTENZIONE! Se la batteria presenta delle crepe o è danneggiata in alcun modo non inserirla nella caricabatteria: sussiste pericolo di scosse.

- Non tentare mai di aprire la batteria per qualsiasi motivo. Se la carcassa in plastica della batteria si rompe o si incrina, consegnare la batteria per riciclaggio.
- La durata massima e la prestazione possono essere ottenute se la batteria viene immagazzinata e caricata ad una temperatura dell'ambiente tra i 15°C–25°C. Non si consiglia di caricare la batteria a temperatura dell'ambiente sotto i +5°C o sopra i +40°C.
- Il caricabatteria e la batteria potrebbero surriscaldarsi durante l'operazione di ricarica. Ciò è normale e non è indice di problemi.
- Per evitare che si surriscaldi, non caricare la batteria al sole, a temperature elevate, o nelle vicinanze di fonti di calore.
- Non caricare la batteria in una cabina o in un container. L'operazione di carica deve avvenire in luoghi ben areati.
- In casi particolari ed in condizioni di lavoro estreme potrebbe succedere che una piccola perdita di liquidi fuoriesca dalla batteria. Ciò non implica che la batteria sia danneggiata. Verificare le parti dove si è riversato il liquido, pulirle e se necessario sostituirle.
- Non bruciare la batteria, anche se gravemente danneggiata o non può più essere caricata: potrebbe esplodere.
- Per facilitare il raffreddamento della batteria dopo l'uso, evitare di usare in tempo caldo il caricabatterie o

la batteria sotto una tettoia metallica o in una roulotte senza isolamento termico.

- Quando il caricabatterie non viene usato, tenerlo lontano da fermagli, monete, chiavi, chiodi, viti o altri piccoli oggetti metallici, che potrebbero collegare in corto circuito i suoi terminali. La messa in corto circuito dei terminali della batteria può provocare corto circuito e causare incendio o esplosione.

Prendere visione del caricabatterie

Prima di cominciare a lavorare con il caricabatterie, prendere conoscenza di tutte le caratteristiche operative e condizioni di sicurezza.

Usare il caricabatterie soltanto per la sua destinazione. Ogni altro impiego è espressamente vietato.

1. Batteria ricaricabile
2. Presa di ricarica
3. Indicatore LED del caricabatterie





Istruzioni per l'uso

CARICARE LA BATTERIA

- Innestare la spina del caricabatterie nella presa di corrente. L'indicatore del caricabatterie (3) deve trasmettere un segnale di prontezza per ricarica.
- Inserire la batteria (1) nella presa di ricarica (2) e spingerla fino a fermarsi completamente.
- Le batterie nuove funzionano adeguatamente entro CIRCA 5 cicli di carica/scarica.
- Dovesse la batteria funzionare per poco tempo nonostante la completa ricarica, è necessario sostituirla.

Indicazione durante la ricarica:

<p>Luce verde</p>	<p>Prontezza di ricarica Quando non è inserita una batteria nel caricabatterie, la luce verde indica prontezza di caricare la batteria.</p>
<p>Luce verde</p>	<p>La batteria è completamente carica Quando è inserita una batteria nel caricabatterie, la luce verde indica che la batteria è completamente carica.</p>
<p>Luce verde lampeggiante</p>	<p>Carica La batteria è in processo di carica.</p>
<p>Luce verde e rossa lampeggiante</p> <p>0 ÷ 5°C 40 ÷ 45°C</p>	<p>Temperatura limite di carica Quando la temperatura della batteria è di 0÷5°C o 40÷45°C, il caricabatterie caricherà lentamente, per proteggere la vostra batteria. È necessario spostare il caricabatterie insieme alla batteria in un vano avente una convenevole temperatura ambiente.</p>

<p>Luce rossa:</p>  <p><0°C</p>  <p>>45°C</p>	<p>Temperatura della batteria fuori dal campo di carica consentito di 0+45°C</p> <p>È necessario spostare il carica-batterie insieme alla batteria in un vano avente una convenevole temperatura ambiente. Quando la temperatura raggiunge il campo consentito di ricarica, il carica-batterie passa automaticamente alla modalità di carica.</p>
<p>Luce rossa lampeggiante</p>  	<p>Guasto</p> <p>In regime di guasto non è possibile caricare. La ragione del malfunzionamento può essere una delle seguenti:</p> <ul style="list-style-type: none"> • La batteria non è inserita correttamente; • I contatti della batteria sono sporchi; • La batteria è danneggiata; • Batteria non riconosciuta.

Manutenzione



ATTENZIONE! Non utilizzare alcol, benzina o altri solventi. È sconsigliato l'uso di detersivi aggressivi per la pulizia delle parti in plastica.



ATTENZIONE! Non è ammessa l'entrata di acqua in contatto con l'apparecchio.

Per rimuovere polvere o grasso dalle parti esterne utilizzare un panno o uno spazzolino morbido. Non utilizzare acqua o altri detersivi.

Garanzia

Il periodo di garanzia per gli utensili NORMFEST ha validità a partire dalla data di acquisto ed è conforme alle normative europee.

Non sono coperti da garanzia danni derivanti da usura, sovraccarico o uso improprio.

L'azienda produttrice assicura la sostituzione di tutte le parti non funzionanti in cui si riconoscano difetti di materiale e/o di lavorazione.

Le prestazioni di garanzia saranno erogate solo se la macchina richiesta sarà inviata in condizioni integre al rivenditore o ad un centro di assistenza, accompagnata dallo scontrino fiscale.



Riciclaggio

Le batterie, i carica-batterie, gli accessori e i loro imballaggi devono essere smaltiti per riutilizzazione delle materie prime contenute in essi.

Non smaltire apparecchi elettrici e batterie insieme ai rifiuti domestici, o in corpi d'acqua, non bruciarli!

Le batterie devono essere raccolte, riciclate o distrutte in modo ecologico.

Solo per i paesi dell'UE:

Conformemente alla Direttiva europea 2012/19/UE sulla rottamazione di apparecchi elettrici o elettronici, e alla sua convalidazione come una legge nazionale, carica-batterie che non possono essere più usati, devono essere raccolti e consegnati per riutilizzazione dei scarti da riciclare contenuti in essi.

Conformemente alla Direttiva 2006/66/UE batterie ricaricabili o semplici, che sono difettose o logore, devono essere riciclate.

Ulteriori informazioni

Leggere attentamente tutte le istruzioni sull'uso prima di adoperare questo prodotto.

L'azienda produttrice si riserva il diritto di apportare modifiche tecniche senza preavviso.

Le specifiche tecniche possono variare da paese a paese.

Sommaire

Introduction	17
Spécifications techniques	18
Consignes générales de sécurité lors du travail avec des outils électroportatifs	18
Règles supplémentaires pour le travail avec le chargeur	18
Consignes supplémentaires pour le travail avec les batteries	19
Description du chargeur	19
Consignes pour le travail	19
Maintenance	20
Garantie	20
Recyclage	20

Introduction



ATTENTION!

Lisez attentivement toute la consigne d'utilisation avant de commencer à utiliser votre chargeur nouvellement acquis. Accordez une attention particulière aux textes qui commencent par le mot « **Avertissement** ». Lors de la conception de cet outil, il a été accordé une attention particulière à la sécurité, aux performances durant l'exploitation et à la fiabilité, ce qui rend l'outil facile à entretenir et à utiliser.



Ne jetez pas d'appareils électriques dans les poubelles destinées aux ordures ménagères!

Les déchets en provenance d'appareils électriques ne doivent pas être collectés ensemble avec les déchets ménagers. Prière de recycler sur les endroits qui y sont désignés. Contacter les autorités locales ou un représentant pour une consultation concernant le recyclage.



PROTECTION DE L'ENVIRONNEMENT

En vue de la protection de l'environnement, l'appareil électrique, ses accessoires et son emballage doivent être soumis à un traitement approprié pour le recyclage des matières premières qu'ils contiennent.

Pour faciliter le recyclage, les détails fabriqués de matériaux artificiels ont été marqués de la manière correspondante.

LÉGENDE

Sur la plaquette contenant les données techniques sur l'appareil figurent des symboles spéciaux. Ils fournissent des informations importantes sur l'article ou des instructions concernant son utilisation.



Double isolation pour une meilleure sécurité



Protection miniature à retardement, où T 2A est la caractéristique temporaire du courant



Conforme aux directives européennes applicables

YYYY-Www

Période de production (figure sous la plaquette signalétique), où les symboles variables sont les suivants:



Conforme aux exigences des règlements de l'Union douanière

YYYY - année de production,
ww – le numéro de la semaine du calendrier



Prenez connaissance de l'instruction d'utilisation

CH

CHARGEUR
POUR BATTERIES Li-Ion



Usage interne uniquement.

LÉGENDE

Sur la batterie figurent des symboles spéciaux. Ils fournissent des informations importantes sur l'article ou des instructions concernant son utilisation.



Recyclage des batteries Li-Ion



Ne pas les mouiller, les préserver de l'effet de la pluie et de l'eau !



Ne pas les chauffer, ne pas les exposer à l'effet direct des rayons de soleil et du feu !



Plage de température admissible de chargement : de 0°C à +45°C

Spécifications techniques

Modèle		CH 18-3	CH 18-7
▪ Tension de charge (détection automatique de la tension de la batterie)	V	14,4 ÷ 18	14,4 ÷ 18
▪ Courant de charge maximum	A	3	6
▪ Plage de température admissible de chargement	°C	0 ÷ 45	0 ÷ 45
▪ Temps approximatif de chargement pour une capacité de la batterie de :			
- 2Ah	min	40	30
- 4Ah	min	80	40
▪ Nombre des cellules de la batterie		4 ÷ 10	4 ÷ 10
▪ Poids	kg	0,6	0,8
▪ Classe de protection		□ / II	□ / II

Consignes générales de sécurité lors du travail avec des outils électroportatifs

- Ce chargeur n'est pas prévu pour être utilisé par des enfants ni par des personnes souffrant d'un handicap physique, sensoriel ou mental ou manquant d'expérience ou de connaissances.
- Cet outil peut être utilisé par des enfants ayant atteint l'âge de 8 ans, par des personnes à capacités physiques, sensorielles ou intellectuelles limitées ou des personnes n'ayant pas l'expérience et les connaissances nécessaires, à condition qu'ils travaillent sous surveillance ou qu'ils ont reçu les instructions indispensables pour un travail en toute sécurité et qu'ils sont au courant des risques possibles. Les enfants ne doivent pas jouer avec l'outil. Le nettoyage et la maintenance de l'outil ne doivent pas être effectués par des enfants sans surveillance.

Règles supplémentaires pour le travail avec le chargeur

- Avant d'utiliser le chargeur, il faut lire attentivement les instructions et les notes concernant le chargeur, ainsi que les instructions d'utilisation des batteries.
- Les batteries doivent être chargées dans un local, car le chargeur n'est construit et prévu que pour l'utilisation à intérieur.
- Le chargeur est conçu pour fonctionner uniquement avec la batterie Li-Ion NORMFEST. L'utilisation de toute autre batterie peut engendrer des risques d'incendie ou d'électrocution.
- Ne pas placer d'objets sur le chargeur, cela peut provoquer sa surchauffe. Ne pas laisser le chargeur à proximité de sources de chaleur.
- Ne pas tirer sur le câble du chargeur quand vous voulez le débrancher de la prise.
- Assurez-vous que le câble du chargeur est situé de façon excluant toute possibilité de marcher ou de trébucher dessus, de l'endommager ou de lui faire subir une tension mécanique.
- N'utiliser des rallonges du câble que si cela n'est vraiment nécessaire. L'utilisation d'une rallonge non appropriée peut créer un risque d'incendie ou d'électrocution.
- Ne continuez pas à utiliser le chargeur s'il a subi un

choc important, s'il est tombé ou s'il présente une défaillance quelconque.

- N'utilisez pas le chargeur si son câble d'alimentation ou sa fiche sont défectueux. Le câble d'alimentation endommagé devra être remplacé par le fabricant ou un spécialiste autorisé afin d'éviter les risques d'un remplacement non approprié.
- Afin de minimiser les risques d'électrocution, il faut toujours débrancher le chargeur de la prise avant toute opération de nettoyage. Le fait d'enlever la batterie ne diminue point ces risques.
- Ne conservez pas et n'utilisez pas le chargeur et les batteries dans des endroits où la température ambiante peut atteindre ou dépasser +40°C, par exemple, en été, dans des auvents, des caravanes ou des bâtiments en métal.
- Ne branchez pas le chargeur à un réseau électrique dont la tension est autre que celle indiquée sur la plaquette signalétique du chargeur.
- Un corps étranger peut provoquer un court-circuit entre les contacts découverts du chargeur branché au réseau électrique. Les matériaux conducteurs du courant électrique doivent être tenus à l'écart du logement de charge (2) et des orifices de ventilation du chargeur. Tout le temps que dans le chargeur n'est pas placée de batterie, celui-ci doit être débranché du secteur.
- Débranchez toujours le chargeur du secteur lorsque vous ne l'utilisez pas et conservez-le en un endroit sec et sécurisé.

Consignes supplémentaires pour le travail avec les batteries

- La batterie de cet outil électrique est fournie partiellement chargée. Elle doit être complètement chargée avant le début du travail.



AVERTISSEMENT: Si la batterie est fissurée ou endommagée de quelque autre façon, ne la placez pas dans le chargeur. Il existe un danger d'électrocution.

- N'essayer jamais d'ouvrir la batterie, quelle qu'en soit la raison. Si le boîtier en matière plastique de la batterie vient à se casser ou à se fissurer, remettez la batterie pour son recyclage.
- On peut obtenir une longévité maximale et des qualités optimales de fonctionnement de la batterie en chargeant celle-ci à une température ambiante allant de 15°C à 25°C. Il est déconseillé de charger la batterie à une température ambiante plus basse que +5°C ou plus élevée que +40°C.
- Pendant le chargement, le chargeur et la batterie peuvent être chauds au toucher. Ceci est normal et ne signale la présence d'aucun dysfonctionnement.
- Afin d'éviter un réchauffement excessif, ne chargez pas les batteries sous les rayons directs du soleil, par un temps très chaud ou à proximité de sources de chaleur
- Ne les chargez pas dans une cabine ou un réservoir.

Pendant le chargement, la batterie doit être placée dans un local bien aéré.

- Si la batterie est défectueuse, il peut y avoir une fuite de liquide qui risque d'humidifier les objets environnants. Vérifiez l'état de ces objets et nettoyez-les ou en cas de besoin, remplacez-les.
- Ne brûlez pas les batteries, même si elles sont gravement endommagées ou qu'elles ne peuvent plus être rechargées. Les batteries peuvent exploser dans le feu.
- Pour faciliter le refroidissement de la batterie après le travail, par temps chaud; évitez d'utiliser le chargeur ou la batterie sous un auvent métallique ou dans une caravane sans isolation thermique.
- Pour faciliter le refroidissement de la batterie après le travail, par temps chaud, évitez d'utiliser le chargeur ou la batterie sous un auvent métallique ou dans une caravane sans isolation thermique.
- Lorsque vous n'utilisez pas la batterie, tenez-la à l'écart de trombones, de pièces de monnaie, de clés, de clous, de vis et d'autres petits objets en métal qui risquent de court-circuiter ses bornes. En court-circuitant les bornes de la batterie, vous pouvez provoquer un incendie ou une explosion.

Description du chargeur

Avant de commencer le travail avec le chargeur, prenez connaissance des particularités de son fonctionnement et des conditions de sécurité à respecter.

Utilisez le chargeur uniquement en conformité avec sa destination. Toute autre utilisation est strictement interdite.

1. Batterie
2. Logement de charge
3. Indicateur à diodes émettrices de lumière du chargeur











Consignes pour le travail

CHARGER UNE BATTERIE

- Branchez la fiche du chargeur dans la prise. L'indicateur du chargeur (3) doit émettre un signal que ce dernier est prêt à procéder au chargement.
- Placer la batterie (1) dans le logement de charge (2) et faites-la glisser jusqu'au fond.
- Les nouvelles batteries déploient toute leur capacité au bout d'ENVIRON 5 cycles de charge/décharge.
- Lorsque la durée d'utilisation de la batterie diminue considérablement indépendamment du degré de son chargement complet, la vie de cette batterie a vraisemblablement atteint sa fin. Une telle batterie doit être remplacée.

Indications lors du chargement :

Voyant vert	L'appareil est prêt à procéder au chargement
	Lorsque dans le chargeur n'est pas placée de batterie, le voyant vert indique que l'appareil est prêt à procéder au chargement. ou que

<p>Voyant vert</p>  	<p>La batterie est complètement chargée</p> <p>Lorsque dans le chargeur est placée une batterie, le voyant vert indique que celle-ci est complètement chargée.</p>
<p>Voyant vert clignotant</p>  	<p>Charge en cours</p> <p>La batterie est en cours de chargement.</p>
<p>Voyants vert et rouge rouge clignotant</p>  <p>0 ÷ 5°C</p>  <p>40 ÷ 45°C</p>	<p>La température limite de chargement est atteinte.</p> <p>Lorsque la température est entre 0°C et +5°C ou entre +40°C et +45°C, le chargeur procédera à un chargement lent pour protéger votre batterie. Le chargeur doit être déplacé dans un local où la température ambiante est convenable.</p>
<p>Voyant rouge</p>  <p><0°C</p>  <p>>45°C</p>	<p>La température de la batterie est en dehors de la plage de température de charge de 0°C à +45°C</p> <p>Le chargeur doit être déplacé dans un local où la température ambiante est convenable. Une fois que la température a atteint la température admissible de charge, le chargeur passe automatiquement au mode de chargement.</p>
<p>Voyant rouge clignotant</p>  	<p>Défaillance</p> <p>En cas de défaillance, la charge est impossible. La défaillance peut avoir lieu pour l'une des raisons suivantes :</p> <ul style="list-style-type: none"> • La batterie n'a pas été placée correctement • Les bornes de la batterie sont sales; • La batterie est endommagée; • La batterie n'a pas été identifiée.

Maintenance



AVERTISSEMENT: Il est interdit d'utiliser de l'alcool, de l'essence ou d'autres solvants. N'utilisez jamais des produits agressifs pour le nettoyage des pièces en matière plastique.



AVERTISSEMENT: Ne permettez pas à de l'eau d'entrer en contact avec l'appareil.

Les parties extérieures du chargeur sales et enduites d'huile doivent être nettoyées à l'aide d'un chiffon ou d'une brosse douce, non métallique. Ne pas utiliser à cette fin de l'eau et des détergents.

Garantie

Le délai de garantie des appareils NORMFEST est régleménté dans une carte de garantie.

Des dommages ayant résulté suite à un vieillissement naturel, à une surcharge ou à une utilisation non-conforme à la destination sont exclues des obligations de garantie.

Les dommages ayant résulté suite à l'utilisation de matériaux défectueux ou d'erreurs de production sont éliminés sans paiement supplémentaire, par remplacement ou réparation.

La réclamation d'un appareil défectueux NORMFEST est reconnue, quand celui-ci est remis au fournisseur ou présenté dans un service après-vente de garantie dans l'état non démonté (dans son état initial).



Recyclage

Les batteries, les chargeurs, les accessoires et leurs emballages doivent être remis pour le recyclage des matériaux qu'ils contiennent.

Ne jetez pas les appareils électriques et les batteries avec les ordures ménagères ou dans des réservoirs à eau, ne les brûlez pas. Les batteries doivent être collectées, recyclées ou éliminées d'une manière respectant l'environnement.

Uniquement pour les États membres de l'UE:

Conformément à la directive européenne 2012/19/UE relative à la mise au rebut des équipements électriques et électroniques et à son approbation à titre de loi nationale, les chargeurs qui ne peuvent plus être utilisés doivent être collectés et remis pour la récupération des déchets recyclables qu'ils contiennent. Conformément à la directive 2006/66/CE, les batteries rechargeables ou les piles ordinaires doivent être recyclées.

Remarques

Lisez attentivement toute cette instruction d'utilisation avant de commencer à vous servir de l'outil.

Le fabricant préserve son droit d'introduire des améliorations et des modifications dans ses produits et de modifier les spécifications sans avertissement.

Les spécifications peuvent différer d'un pays à l'autre.

Contenido

Introducción	21
Datos técnicos	22
Instrucciones generales de seguridad al trabajar con aparatos eléctricos.....	22
Normas adicionales para trabajar con el cargador	22
Normas adicionales para trabajar con baterías.....	23
Componentes principales del cargador	23
Instrucciones de trabajo.....	23
Mantenimiento	24
Garantía.....	24
Reciclaje.....	24

Introducción



¡ADVERTENCIA!

Lea atentamente todas las instrucciones de uso antes de empezar a trabajar con el cargador que acaba de adquirir. Preste atención especial a los textos encabezados por la palabra "Advertencia". Cuando este cargador fue desarrollado, se prestó máxima atención a la seguridad, a las cualidades de explotación y a la fiabilidad que hacen que su mantenimiento y explotación sean fáciles.



¡No tire los aparatos eléctricos junto con los residuos domésticos!

Los residuos de artículos eléctricos no deben recogerse junto con los residuos domésticos. Por favor, recíclelos en los lugares destinados a ello. Póngase en contacto con las autoridades locales o un representante suyo para consultar respecto al reciclaje.



PROTECCIÓN DEL MEDIO AMBIENTE

Con miras a la protección del medio ambiente, el aparato eléctrico, los accesorios y el envase deberán someterse a un tratamiento adecuado para volver a emplear las materias primas que contienen.

Para facilitar el reciclaje de las piezas fabricadas de materiales artificiales, éstas han sido indicadas mediante en la respectiva forma.

DESCRIPCIÓN DE LOS SÍMBOLOS

Sobre la placa de datos del cargador se han marcado unos símbolos especiales. Estos símbolos brindan información importante acerca del producto o instrucciones para su explotación.



Doble aislamiento de protección adicional



Fusible diminuto con histéresis, donde T 2A son las características de tiempo-corriente



Conformidad con las directrices europeas aplicables

YYYY-Www

Período de producción (marcado debajo de la placa de datos), en que los símbolos variables son: YYYY - año de producción, ww - semana natural consecutiva



Cumple con las regulaciones de la Unión Aduanera



Familiarícese con las instrucciones de uso

CH

CARGADOR PARA BATERÍAS Li-Ion



Uso interno solamente.

DESCRIPCIÓN DE LOS SÍMBOLOS

En la batería se han marcado unos símbolos especiales. Estos símbolos brindan información importante acerca del producto o instrucciones para su explotación.



Reciclaje de baterías Li-Ion



¡No mojar!
¡Protéjase de la lluvia y del agua!



¡No calentar! ¡Protéjase de la exposición directa al sol y al fuego!



Banda de temperatura de carga admisible: 0+45°C

Datos técnicos

Modelo		CH 18-3	CH 18-7
▪ Voltaje de carga (reconoce automáticamente el voltaje de la batería)	V	14,4 ÷ 18	14,4 ÷ 18
▪ Corriente eléctrica máxima de carga	A	3	6
▪ Banda de temperatura admisible de carga	°C	0 + 45	0 + 45
▪ Tiempo aproximado de carga, siendo la capacidad de la batería:			
- 2Ah	min	40	30
- 4Ah	min	80	40
▪ Número de celdas en la batería de acumuladores		4 ÷ 10	4 ÷ 10
▪ Peso	kg	0,6	0,8
▪ Clase de protección		□ / II	□ / II

Instrucciones generales de seguridad al trabajar con aparatos eléctricos

- Este cargador no está previsto para la utilización por niños y personas con limitadas capacidades físicas, sensoriales o intelectuales o con falta de experiencia y conocimientos.
- Este aparato puede ser utilizado por niños mayores de 8 años, personas con capacidades físicas, sensoriales o mentales limitadas, o personas sin experiencia y conocimiento, si trabajan bajo supervisión o tienen instrucciones de la operación segura con este aparato y son conscientes de los peligros potenciales. Los niños no deben jugar con el aparato. La limpieza y el mantenimiento del aparato no se deben hacer por niños sin supervisión.

Normas adicionales para trabajar con el cargador

- Antes de utilizar el cargador de batería, lea todas las instrucciones y observaciones de advertencia que afecten tanto a éste como al juego de baterías, así como las propias instrucciones de trabajo con las baterías.
- Cárguese las baterías únicamente en locales bajo techo, ya que el cargador de baterías está diseñado sólo para uso interno.
- El cargador está destinado a trabajar sola y únicamente con batería Li-Ion NORMFEST. El uso de cualquier otra batería puede crear peligro de incendio o electrocución.
- No ponga objetos sobre el cargador de batería, ya que esto podrá provocar un sobrecalentamiento. No deje el cargador de batería cerca de fuentes de calor.
- No tire del cordón eléctrico del cargador de batería para desconectarlo de la red de alimentación.
- Convéznase de que el cordón eléctrico del cargador de batería está puesto de modo que no pueda estropearse, de que no vaya a tropezar con éste, de que

no vaya a averiarse o de que éste sometido a una carga mecánica.

- No utilice alargadores, a no ser que sea terminantemente necesario. El uso de un alargador inadecuado podrá ocasionar peligro de incendio o choque eléctrico.
- No utilice el cargador si ha sido sometido a un choque fuerte, se ha caído o ha sido dañado de cualquier otra forma.
- No trabaje con el cargador si su cable o enchufe están dañados. Si el cable de alimentación está dañado, éste deberá sustituirse por el fabricante, o por un técnico de servicio suyo, para evitar los peligros relativos a la sustitución.
- Para reducir el peligro de choque eléctrico, desconecte el cargador de batería de la red antes de limpiarlo. Quitando únicamente la batería no se reduce este peligro.
- No guarde ni utilice el cargador y las baterías en lugares donde la temperatura alcanza o sobrepasa +40°C, por ejemplo, sotechados, caravanas o construcciones metálicas.
- No conecte el cargador a una red con otro voltaje de alimentación distinto al indicado sobre la placa de datos del cargador.
- Un cuerpo ajeno podrá provocar cortocircuito entre los contactos abiertos en el cargador conectado a la red de alimentación eléctrica. Los materiales conductores deberán mantenerse alejados de la salida de carga (2) y de los orificios de ventilación del cargador. Desconecte el cargador de la red eléctrica siempre que dentro de él no haya sido colocada una batería.
- Desconecte siempre el cargador de la toma de corriente cuando no lo esté utilizando y guárdelo en un lugar seco y seguro.

Normas adicionales para trabajar con baterías

- La batería para esta herramienta eléctrica se suministra sin haber sido cargada completamente. Antes de empezar a trabajar, la batería deberá cargarse completamente.



ADVERTENCIA: No coloque la batería en el cargador de batería en caso de que esté fisurada o averiada de otra forma. Existe peligro de choque eléctrico.

- No intente nunca abrir la batería bajo ningún concepto. Si el cuerpo de plástico de la batería llega a romperse o a agrietarse, entregue la batería para su reciclaje.
- La duración de servicio máxima y las cualidades de explotación podrán alcanzarse si la batería se guarda y se carga a una temperatura ambiental entre 15°C–25°C. No es recomendable cargar la batería cuando la temperatura ambiental está por debajo de +5°C o por encima de +40°C.
- Durante la carga, la batería y el cargador de batería podrán estar calientes al tocarlos. Eso es normal y no

es un índice de que existe un problema.

- Para evitar el sobrecalentamiento, no cargue las baterías a la luz solar directa cuando el tiempo esté caluroso o cerca de fuentes de calor.
- No cargue en una cabina o en un depósito. Durante la carga, la batería deberá estar en un local bien ventilado.
- De una batería de acumuladores con defectos, podrá derramarse electrolito que mojará las piezas vecinas. Revíselas, límpielas y recámbielas en caso de necesidad.
- No queme baterías incluso cuando tengan graves averías o ya no puedan ser cargadas. Las baterías podrán explotar en el fuego.
- Para facilitar el enfriamiento de la batería después de haber sido usada, evite usar el cargador o la batería bajo un sotechado de metal o una caravana sin aislamiento térmico cuando hace calor.
- Cuando no esté empleando la batería de acumuladores, manténgala lejos de clips, monedas, llaves, clavos, tornillos y otros objetos metálicos pequeños que puedan unir a corto sus terminales. Cuando los terminales de la batería se unen a corto se puede ocasionar cortocircuito y provocar incendio o explosión.

Componentes principales del cargador

Antes de empezar a trabajar con el cargador, familiarícese con todas sus particularidades operativas y con las condiciones de seguridad.

Utilice el cargador solamente según el fin con el que ha sido concebido. Queda terminantemente prohibida cualquier otra aplicación.

1. Batería de acumuladores
2. Caja de carga
3. Indicador de diodo luminiscente del cargador

Instrucciones de trabajo

CARGAR LA BATERÍA

- Conecte el enchufe del cargador en la toma de corriente. El indicador del cargador (3) debe emitir una señal de disposición de carga.
- Coloque la batería (1) en la caja de carga (2) y deslícela hasta que se detenga completamente.
- Las baterías nuevas funcionan con pleno valor después de 5 ciclos APROXIMADAMENTE de carga/descarga.

Cuando el tiempo de uso de la batería se reduzca de notablemente, a pesar de que haber sido cargada por completo, es posible que su duración se haya agotado. Es preciso sustituir la batería.











Indicación al cargar:

Luz verde:



Disposición de carga

Cuando no se ha colocado una batería en el cargador, la luz verde indica disposición para cargar la batería.

Luz verde:  	La batería está completamente cargada Cuando se ha colocado una batería en el cargador, la luz verde indica que la batería está completamente cargada.
Luz verde parpadeante:  	Cargando La batería está en proceso de carga.
Luz verde y luz roja parpadeante  $0 \div 5^{\circ}\text{C}$  $40 \div 45^{\circ}\text{C}$	Temperatura de carga límite Cuando la temperatura de la batería es entre $0 \div 5^{\circ}\text{C}$ ó $40 \div 45^{\circ}\text{C}$, el cargador irá cargándose lentamente para proteger su batería. El cargador, junto con la batería, deberá llevarse a un local con temperatura ambiental adecuada.
Luz roja:  $< 0^{\circ}\text{C}$  $> 45^{\circ}\text{C}$	La temperatura de la batería está fuera de la banda de carga admisible $0 \div 45^{\circ}\text{C}$. Es necesario trasladar el cargador junto con la batería a un local con temperatura ambiental adecuada. Cuando la temperatura alcance la temperatura de carga admisible, el cargador pasará automáticamente al régimen de carga.
Luz roja parpadeante:  	Avería En el régimen de avería no es posible efectuar la carga. El motivo de la avería puede ser uno de los siguientes: <ul style="list-style-type: none"> • La batería no ha sido colocada correctamente; • Los contactos de la baterías están ensuciados; • La batería está averiada; • La batería no ha sido reconocida.

Garantía

El plazo de garantía de los electrodomésticos NOR-MFEST se determina en la tarjeta de garantía.

Los defectos que hayan surgido como consecuencia de un desgaste natural, sobrecarga o explosión incorrecta quedan exentos de las obligaciones de garantía.

Los defectos que hayan surgido como consecuencia del uso de materiales de mala calidad y/o errores de producción se eliminan sin pago adicional, sustituyéndose o reparándose.

La reclamación de un electrodoméstico defectuoso NOR-MFEST se reconoce cuando ha sido devuelto al proveedor o ha sido presentado en un servicio de garantía autorizado en su estado inicial (sin desmontar).



Reciclaje

Las baterías, los cargadores, los accesorios y sus envases se deberán entregar para aprovechar las materias primas que contienen.

¡No tire aparatos los eléctricos ni las baterías junto con los residuos domésticos o en depósitos de agua! ¡No los queme! Las baterías deberán recogerse, reciclarse o destruirse ecológicamente.

Solamente para los países de la UE:

Conforme a la Directiva 2012/19/UE sobre residuos de aparatos eléctricos y electrónicos y su aprobación como ley nacional, los cargadores que ya no pueden emplearse deberán ser recogidos y entregados para aprovechar las materias primas que contienen. Conforme a la Directiva 2006/66/CE, los acumuladores defectuosos o desgastados o las pilas deben ser reciclados.

Mantenimiento



ADVERTENCIA: No se podrán utilizar alcohol, gasolina u otros disolventes. Para limpiar las piezas de plástico, no utilice nunca detergentes corrosivos.



ADVERTENCIA: El agua no debe entrar en contacto con el aparato.

Las partes externas, sucias y engrasadas del cargador de batería, se han de limpiar con un paño o un cepillo suave, no metálico. Con este propósito, no utilice agua ni disoluciones de limpieza.

Observaciones

Lea atentamente todo el manual del uso antes de utilizar este producto.

El fabricante se reserva el derecho de introducir mejoras y modificaciones en sus artículos, así como cambiar las especificaciones sin advertir.

Es posible que las especificaciones técnicas varíen de un país a otro.

Содержание

Введение.....	25
Технические данные.....	26
Инструкции по безопасности при использовании электроприборов.....	26
Дополнительные правила работы зарядного устройства.....	26
Дополнительные правила работы батарей.....	27
Знакомство с зарядным устройством.....	27
Указания по работе.....	27
Обслуживание.....	28
Гарантия.....	28
Утилизация.....	28

Введение



ПРЕДУПРЕЖДЕНИЕ:

Внимательно прочтите весь текст инструкции перед тем, как приступить к использованию вашего нового зарядного устройства. Обратите специальное внимание на тексты, начинающиеся словом “Предупреждение”. При разработке этого зарядного устройства самое большое внимание уделено безопасности, эксплуатационным качествам и надежности, что упрощает обслуживание и эксплуатацию.



Не выбрасывайте электроприборы вместе с бытовыми отходами!

Отработанные электрические изделия не следует утилизировать вместе с бытовыми отходами. Просьба рециклировать электроприборы в предназначенных для этого местах. Свяжитесь с местными властями или их представителем для получения консультации по вопросам рециклирования.



ОХРАНА ОКРУЖАЮЩЕЙ СРЕДЫ

В целях охраны окружающей среды этот электроприбор, принадлежности и упаковка необходимо подвергнуть подходящей переработке для повторного использования содержащегося в них сырья. Для упрощения рециклирования детали, изготовленные из искусственных материалов, маркированы соответствующим способом.

ОПИСАНИЕ СИМВОЛОВ

На табличке с данными зарядного устройства обозначены специальные символы. Они предоставляют важную информацию об изделии или инструкции пользования.



Двойная изоляция для дополнительной защиты



T 2A
Миниатюрный предохранитель с запозданием, где T 2A – характеристика время-ток



Соответствует релевантным европейским директивам

Период производства (маркирован под табличкой с данными), где переменные символы означают:
YYYY – год производства,
ww – очередная календарная неделя

YYYY-Www



Соответствует требованиям правил Таможенного союза



Ознакомьтесь с инструкцией по эксплуатации

CH

ЗАРЯДНОЕ УСТРОЙСТВО для Li-Ion батарей



Использовать только внутри в помещений.

ОПИСАНИЕ СИМВОЛОВ

На поверхности батареи обозначены специальные символы. Они предоставляют собой важную информацию об изделии или инструкции о пользовании.



Утилизация Li-Ion батарей



Не мочить, беречь от дождя и воды!



Не нагревать, хранить вдали от солнечного света и огня!



Допустимый температурный диапазон зарядки 0+45°C

Технические данные

Модель		CH 18-3	CH 18-7
▪ Зарядное напряжение (автоматически определение напряжения батареи)	V	14,4 ÷ 18	14,4 ÷ 18
▪ Максимальный ток для зарядки	A	3	6
▪ Допустимый температурный диапазон зарядки	°C	0 + 45	0 + 45
▪ Приблизительное время зарядки батареи:			
- 2Ah	min	40	30
- 4Ah	min	80	40
▪ Количество клеток аккумуляторной батареи		4 + 10	4 + 10
▪ Вес	kg	0,6	0,8
▪ Класс защиты		□ / II	□ / II

Инструкции по безопасности при использовании электроприборов

- Это зарядное устройство не предназначено для использования детьми и лицами с ограниченными физическими, сенсорными или умственными способностями или недостаточным опытом и знаниями.
- Это устройство можно использовать детям старше 8 лет, лицам с ограниченными физическими или умственными и др. способностями или лицам без опыта и познаний - под надзором, или инструктированных по технике безопасности при работе, осознающим возможную опасность. Не разрешайте детям играть с этим устройством. Детям не следует без надзора проводить чистку или обслуживание этого устройства.

Дополнительные правила работы зарядного устройства

- Перед тем, как приступить к использованию зарядного устройства, ознакомьтесь со всеми инструкциями и предупреждениями, касающимися инструмента и комплекта батарей, а также инструкций по использованию батарей.
- Заряжайте батареи только в закрытых помещениях, т.к. зарядное устройство предназначено только для применения в закрытых помещениях.
- Зарядное устройство предназначено для работы

только с Li-Ion батареями NORMFEST. Использование любой другой батареи может вызвать опасность возникновения пожара или удара электрическим током.

- Не располагайте на зарядном устройстве посторонние предметы, т.к. это может привести к перегреву. Не оставляйте зарядное устройство вблизи источников тепла.
- Не дергайте за шнур зарядного устройства, чтобы выключить его из сети.
- Убедитесь в том, что шнур зарядного устройства расположен так, чтобы на него невозможно было наступить, споткнуться, повредить или подвергнуть механическим перегрузкам.
- Не используйте удлинители, если это не крайне

необходимо. Использование неподходящего удлинителя может создать опасность возникновения пожара или удара электрическим током.

- Не используйте зарядное устройство, если оно сильно ударено, упало или повреждено каким-либо путем.
- Не используйте зарядное устройство в случае, если его кабель питания или штепсель повреждены. В случае обнаружения повреждения кабеля, его замена должна быть выполнена производителем или специалистом фирменного сервиса во избежание риска его замены.
- Во избежание опасности удара электрическим током, перед тем как приступить к чистке, выключите зарядное устройство из электрической сети. Демонтаж батареи сам по себе не снижает эту опасность.
- Не храните и не используйте зарядное устройство и батарею в местах с температурой +40°C и выше, например, под навесами, в автокараванах или металлических конструкциях.
- Не включайте зарядное устройство в сеть с электрическим напряжением, отличающимся от указанного на табличке с данными зарядного устройства.
- Чужое тело может привести к короткому соединению между открытыми клеммами зарядного устройства, включенного в электрическую сеть. Материалы-проводники следует держать вдали от гнезда для зарядки (2) и вентиляционных отверстий зарядного устройства. Всегда отключайте устройство из электросети, если в него не вставлена батарея.
- Всегда выключайте зарядное устройство из электрической розетки, если оно не используется, и храните его в сухом и безопасном месте.

Дополнительные правила работы батарей

- Батарея этого электроинструмента поставляется не до конца заряженной. Батарею необходимо полностью зарядит перед тем, как приступить к работе.



ПРЕДУПРЕЖДЕНИЕ: Если батарея треснула, или повреждена другим путем, не вставляйте ее в зарядное устройство. Существует опасность удара электрическим током.

- Никогда не пытайтесь вскрыть батарею по какой-либо причине. Если пластмассовый корпус батареи сломан или поврежден, передайте батарею в утилизацию.
- Максимальный срок использования и эксплуатационные качества батареи достигаются при хранении и использовании при температуре окружающей среды 15°C–25°C. Не рекомендуется заряжать батарею при температуре окружающей среды ниже +5°C или выше +40°C.
- Во время зарядки, устройство и батарея могут нагреваться. Это нормально, и не является пока-

зателем наличия проблемы.

- Во избежание перегрева, не заряжайте батарею под прямым солнечным светом в жаркое время, или вблизи источников тепла.
- Не заряжайте в кабине или резервуаре. Во время зарядки батарея должна находиться в хорошо проветриваемом помещении.
- Из дефектной батареи на соседние детали может попасть электролит. Проверьте соседние детали, очистите их, а в случае необходимости замените.
- Не сжигайте батареи, даже если они сильно повреждены или более не могут заряжаться. Батареи могут взорваться в огне.
- Чтобы упростить охлаждение батареи после употребления, в жаркую погоду не используйте зарядное устройство или батарею под металлическим навесом или в автокараване без тепловой изоляции.
- Если аккумуляторная батарея не используется, храните ее вдали от скрепок, монет, ключей, гвоздей, винтов и других мелких металлических предметов, которые могут вызвать короткое соединение и привести к пожару или взрыву.

Знакомство с зарядным устройством

Перед тем, как приступить к работе с зарядным устройством, ознакомьтесь со всеми его оперативными особенностями и условиями безопасности. Используйте зарядное устройство только по предназначению. Любое другое использование категорически запрещено.

1. Аккумуляторная батарея
2. Гнездо для зарядки
3. Светодиодный индикатор зарядного устройства

Указания по работе

ПОДЗАРЯДКА БАТАРЕИ

- Включите штепсель зарядного устройства в розетку. Индикатор зарядного устройства (3) должен подать сигнал готовности для зарядки.
- Вставьте батарею (1) в гнездо для зарядки (2), и передвиньте до полного вхождения.
- Новые батареи работают полноценно после ОКОЛО 5 циклов зарядки / разрядки.
- Если время использования батареи значительно сократилось, независимо от полной зарядки, вероятно срок жизни батареи исчерпан. Необходимо заменить батарею.

Индикация при зарядке:

Зеленый свет



Готовность к зарядке

Если батарея не вставлена в зарядное устройство, зеленый свет показывает готовность для зарядки батареи.

<p>Зеленый свет</p> 	<p>Батарея полностью зарядилась При вставленной в зарядное устройство батарее, зеленый свет показывает, что она полностью заряжена.</p>
<p>Мерцающий зеленый свет</p> 	<p>Зарядка Батарея находится в процессе зарядки.</p>
<p>Мерцающий зеленый свет и красный свет:</p> 	<p>Температурные границы зарядки Если температура батареи составляет 0÷5°C или 40÷45°C, зарядное устройство будет заряжаться медленно, чтобы предохранить вашу батарею. Необходимо переместить зарядное устройство с батареей в помещение с подходящей температурой окружающей среды.</p>
<p>Красный свет:</p> 	<p>Температура батареи находится за пределами допустимого диапазона 0÷45°C Необходимо переместить зарядное устройство с батареей в помещение с подходящей температурой окружающей среды. После того, как температура достигнет допустимой для зарядки, зарядное устройство автоматически переходит в режим зарядки.</p>
<p>Мерцающий красный свет:</p> 	<p>Неисправность В режиме неисправности зарядка батареи невозможна. Причина неисправности может быть следующей:</p> <ul style="list-style-type: none"> • Батарея не вставлена правильно; • Контакты батареи загрязнены; • Батарея повреждена; • Батарея не распознана.

Гарантия

Гарантийный срок электроприборов NORMFEST указан в гарантийной карте.

Неполадки, возникшие вследствие естественного снашивания, перегрузок или неправильной эксплуатации, не входят в гарантийные обязанности.

Неполадки, возникшие вследствие использования некачественных материалов и/или в результате производственных ошибок, устраняются без дополнительной оплаты путем замены или ремонта.

Рекламация дефектного электроприбора NORMFEST принимается при условии, что электроприбор будет возвращен поставщику, или в специализированный гарантийный сервис в не разобранном (первоначальном) виде.



Утилизация

Батареи, зарядные устройства, принадлежности и упаковки следует передавать для утилизации содержащегося в них сырья.

Запрещено выбрасывать электрические устройства и батареи вместе с бытовыми отходами, в водохранилища, или сжигать! Батареи необходимо хранить, утилизировать или уничтожать экологическим путем.

Только для стран ЕС:

Согласно Европейской директиве 2012/19/ЕС о браковке электрических и электронных устройств, и утверждения ее в качестве национального закона, зарядные устройства, которые не могут больше использоваться, следует собирать и передавать в утилизацию для использования вторичного сырья. Согласно директиве 2006/66/ЕС, дефектные или непригодные аккумуляторы или обыкновенные батареи следует сдавать во вторичную переработку.

Обслуживание



ПРЕДУПРЕЖДЕНИЕ: Не допускается применение спирта, бензина или других растворителей. Никогда не используйте едкие препараты для чистки пластмассовых частей.



ПРЕДУПРЕЖДЕНИЕ: Не допускайте контакта и попадания воды в электроприбор.

Загрязненные и жирные внешние части зарядного устройства очищать салфеткой или мягкой неметаллической щеткой. Не используйте для этого воду и чистящие растворы.

Примечания

Внимательно прочтите весь текст инструкции перед тем, как приступить к работе с пылесосом.

Производитель сохраняет за собой право вносить изменения и улучшения в свои изделия, а также изменять спецификации без предупреждения.

Спецификации для отдельных стран могут различаться.